

# Innovativ, nachhaltig und verkaufsstark.

Wir haben die Lösungen dafür.



## **Convenience**

Verbraucherorientierte  
Verpackungskonzepte für Ihre  
Convenience-Produkte.

Von MULTIVAC.

**MULTIVAC**



# Convenience.

Die Begeisterung für das Kochen zu Hause mit schnell zubereiteten Convenience-Produkten ist ungebrochen. An der Spitze der Beliebtheit stehen Fertiggerichte, komplette Menüs, gekühlte oder tiefgekühlte Beilagen, Desserts und vor allem mikrowellengeeignete internationale Feinkost.

Unter hygienischen Bedingungen abgefüllt und verpackt, bringen ihnen Verbraucher großes Vertrauen entgegen, was gerade in Zeiten von Home Office und Lockdown die Nachfrage nach küchenfertigen, ofenfertigen und verzehrfertigen Angeboten erhöht. Auch im Außer-Haus-Markt durch institutionelle Verpflegungsdienste, Catering, Foodservice und Gastronomie etc.

Für Sie als Hersteller Chance und Herausforderung zugleich. Denn um laufend neue Produktinnovationen in kürzester Zeit auf den Markt zu bringen, muss der Wechsel zwischen verschiedenen Verpackungsformaten und -materialien auf den Anlagen möglich sein – am besten ohne komplizierten Umbau. Und parallel zum Trend einer möglichst nachhaltigen Ernährung müssen Sie auch die Forderung nach möglichst nachhaltigen, recycelbaren Verpackungen im Auge behalten.









Einfach und bequem soll unser Essen zuzubereiten sein. Schließlich kann und will nicht jeder selbst kochen. Und häufig fehlt dazu schlicht die Zeit. Fast Good statt Fast Food ist gesund, gut für Mensch, Tier und Klima. Für alle erschwinglich und vor allem schmackhaft. Zudem eröffnet es die Möglichkeit, neue, exotische kulinarische Entdeckungen mit gutem Gewissen zu machen.

Convenience 3.0 lautet Ihre Antwort auf neue Konsumgewohnheiten.

Gehen wir diesen Weg gemeinsam.  
Erfolgreich!



# Verpackung.

**6** MULTIVAC ist ein weltweit führender Anbieter integrierter Verpackungslösungen. Neben der Herstellung von Verpackungsmaschinen liegt unser Fokus auch auf Lösungen für das Verarbeiten und Schneiden, für das Kennzeichnen und Etikettieren sowie für die Qualitätsinspektion und Handhabung von Produkten.

Schon seit 60 Jahren unterstützt MULTIVAC Lebensmittelhersteller durch eine breite Palette innovativer und kosteneffizienter Verpackungslösungen.

Wir streben kontinuierlich danach, der Partner Nummer Eins bei der ebenso hygienischen wie nachhaltigen Verarbeitung und Verpackung verschiedenster frischer, gefrorener und verarbeiteter Convenience-Produkte zu sein. Mit Kompetenz aus einer Hand: sowohl für komplette Linien als auch für die Automatisierung.

MULTIVAC investiert in erheblichem Umfang in nachhaltige Verpackungskonzepte, die weniger Abfall und eine bessere Ressourcennutzung ermöglichen. Unsere Kunden weltweit sehen uns als Partner, der einen entscheidenden Beitrag zu ihrem Erfolg leistet. Produzenten profitieren in hohem Maße von unseren Lösungen, die ihnen maximale Produktivität und Hygiene garantieren sowie die Haltbarkeit des verpackten Produkts verlängern.



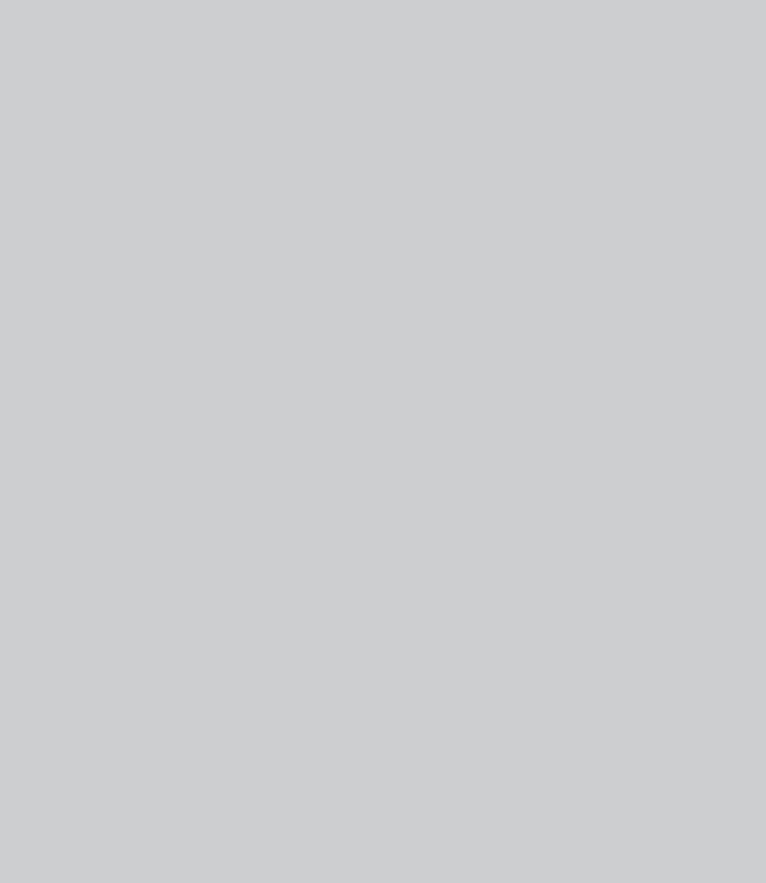

# So sieht echte Partnerschaft aus.

**8** Lösungskompetenz bei MULTIVAC ist ebenso ökologisch wie ökonomisch nachhaltig. Unser Portfolio an Produkten, Systemen und ausgewählten Services sorgt für höchste Energieeffizienz und Produktivität. Über den gesamten Lebenszyklus Ihrer Anlage hinweg. Bei uns finden Sie Branchenexperten, die Ihr Industriesegment mit allen Normen und Vorschriften bestens kennen. Fokussiert auf Ihr Angebot und Ihre Zielgruppen, beginnt unsere Zusammenarbeit daher häufig mit Anwendungs- und Packungsberatung sowie Trainings in unseren Technologie Centern TIC und TAC.

Auf solider Basis stehen Ihnen dann nahezu unbegrenzte Möglichkeiten offen: unterschiedlichste Verpackungstechnologien, Industrie 4.0-kompatible Automatisierungslösungen sowie Etikettier- und Qualitätskontrollsysteme. Digitalisiert mit Echtzeit-Analysetools wie den MULTIVAC Smart Services sorgen wir von Anfang an für maximale Bedien- und Prozesssicherheit und Linieneffizienz. Damit Sie das Optimum aus Ihren Produktionsanlagen herausholen und Ihre Investitionen binnen kürzester Zeit amortisieren können. Dank geringer TCO (Total Cost of Ownership) und Energiekosten.

Das Beste daran: Mit MULTIVAC bleibt die hohe Anlagenverfügbarkeit langfristig planbar. Im Sinne der Gesamtanlageneffektivität OEE (Overall Equipment Effectiveness) unterstützen wir Sie durch CustomCare After Sales Solutions – von Wartungsverträgen (PMAs) und verlängerten Garantien über Optimierungsaudits, Ersatzteilversorgung und Nachrüstungen, Expressreparaturen und -lieferungen sowie gezielten Modernisierungsmaßnahmen bis hin zum myMULTIVAC Kundenportal.

Unsere Vertriebs- und Serviceorganisation ist weltweit schnell vor Ort oder per Live Support über Smartphone und Tablet nur einen Klick entfernt.





# MULTIVAC PEAQ Promise.

Genauso wichtig wie die Gesamtbetriebskosten (TCO) und die Gesamtanlageneffektivität (OEE) ist die tatsächliche Anzahl der von Ihnen produzierten Verpackungen.

Mit anderen Worten: Produktivität. Genau das macht unser **PEAQ Promise** aus: **Productivity** (Produktivität), **Efficiency** (Effizienz), **Availability** (Verfügbarkeit) und **Quality** (Qualität).

Damit Sie Ihre Produktivität steigern können, bei gleichzeitig minimierten Lebenszykluskosten, stellen wir Ihnen laufend innovative Technologien und Services zur Verfügung.

Ganz gleich, ob Sie ein kleiner Produzent sind, für den Flexibilität und schnelle Produktionsumstellungen entscheiden, oder ein industrieller Hersteller mit hohen Stückzahlen, der maximale Verfügbarkeit und ein Ausfallrisiko von nahezu Null verlangt.



**PEAQ**  
**PROMISE**

Maximize your productivity.

PEAQ  
Unser  
PEAQ Promise:  
steigert Ihre  
Produktivität auf  
Top-Niveau.

# Perfekt abgestimmt auf Ihre Produkte und Kunden.

**10** Branchen-Know-how und jahrzehntelange Erfahrung machen uns zum Partner der Wahl, wenn es darum geht, optimale Lösungen für Ihre Convenience-Produkte zu finden. Lösungen, die Ihnen helfen, die Zuverlässigkeit Ihrer Anwendung zu erhöhen, deren Stillstand zu reduzieren, Betriebskosten zu senken und das Give-Away zu minimieren.

Unsere Konzepte werden individuell auf die Anforderungen des jeweiligen Produktes und des Zielmarktes hin optimiert. Im Vordergrund hierbei steht immer das Ziel, die Frische und Qualität Ihres Angebotes zu schützen und hierfür möglichst nachhaltige Packstoffe einzusetzen. Damit Sie heute und in Zukunft wettbewerbsfähig bleiben.



# Best in class mit innovativen Verpackungslösungen.

MULTIVAC bietet vielfältigste Lösungen, um Convenience-Produkte aller Art hygienisch, mit langer Haltbarkeit, ebenso sicher wie nachhaltig zu verarbeiten und zu verpacken.

Unabhängig davon, ob Sie neue Produkte in innovativem Look präsentieren wollen oder nach Alternativen zu ineffizienten Lösungen suchen, wir haben das passende Angebot.

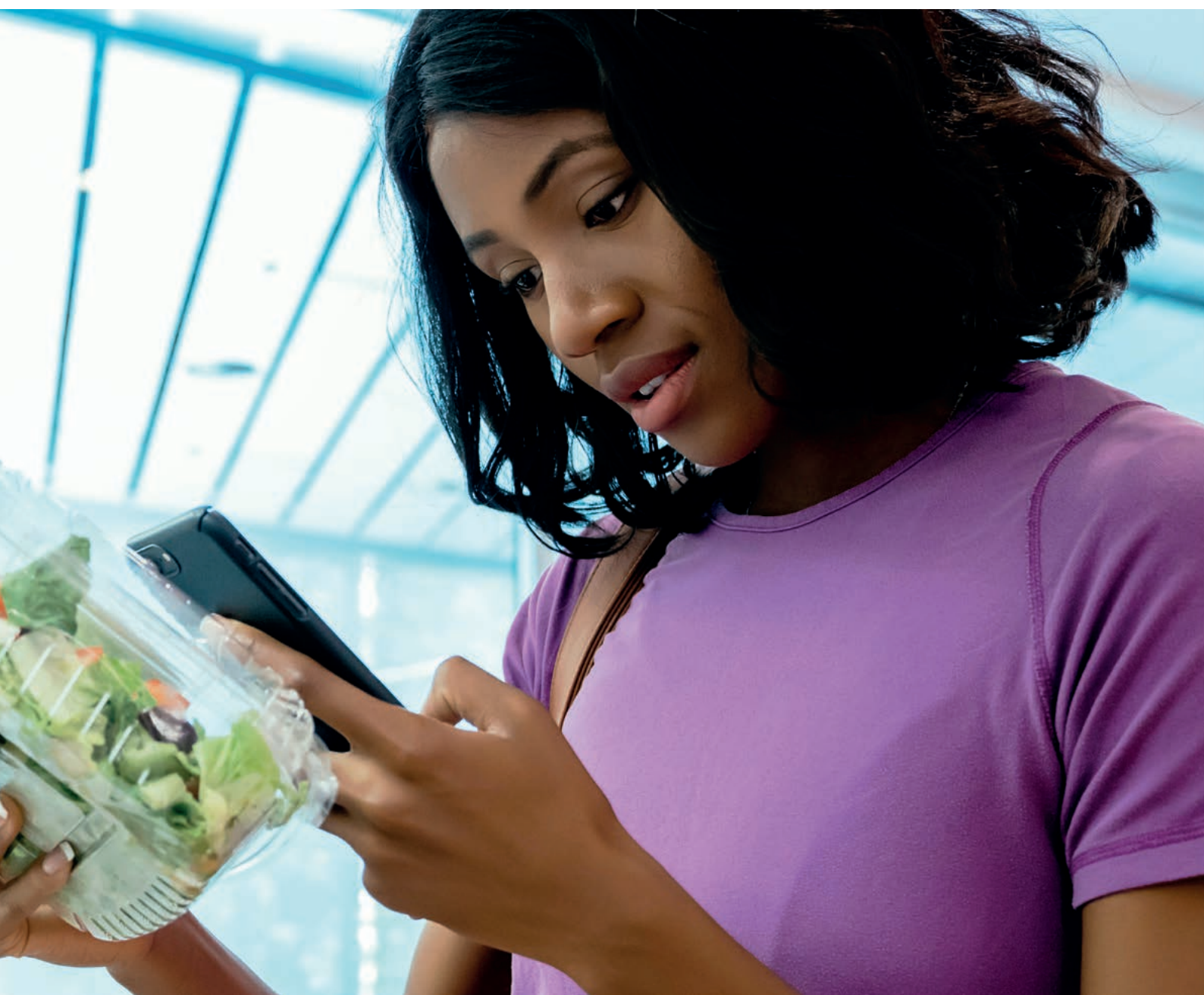



# Lösungen.

**12** Unsere erfahrenen Verpackungstechniker, Packmittelexperten und Lebensmitteltechnologe entwickeln maßgeschneiderte Verpackungslösungen, die perfekt auf Ihre Anforderungen zugeschnitten sind. Sicher. Hygienisch. Ökologisch. Wirtschaftlich. Sie berücksichtigen die besonderen Anforderungen Ihrer Produkte in punkto Produktschutz und Haltbarkeit ebenso wie Nachhaltigkeitskriterien und aktuelle Verbrauchertrends.

## Vakuumpackungen

Das Verpacken unter Vakuum macht Produkte länger haltbar, indem der biochemische Verfall durch Entzug der Atmosphäre verlangsamt wird. Da die Produkte im Prozess komprimiert werden, sind Vakuumpackungen aus flexibler Folie nur für druckunempfindliche Lebensmittel geeignet. Bei Vakuumpackungen ist auch das Abfüllen und Verpacken heißer Produkte möglich. Hier wird das Vakuum durch einen speziellen Dampfpülprozess (SFP) erzeugt, der ebenfalls lange Haltbarkeit ermöglicht.

MultiFresh™



Vakuumpackungen

MultiSkin™



## Skinpackungen

### MultiFresh™

Beim MultiFresh™ Vakuum-Skin-Verpacken werden spezielle Skinfolien eingesetzt, die das Produkt spannungsfrei wie eine zweite Haut umschließen und vollflächig mit der Unterfolie, dem Tray oder dem Flatboard versiegeln. Zur Aktivierung der Folieneigenschaften durchläuft die Oberfolie eine Heizstation und wird anschließend im Siegelwerkzeug vorgedehnt.

### MultiSkin™

Beim MultiSkin™-Verfahren umschließt die Oberfolie das Produkt hauteng und wird mit der Unterfolie dem Tray oder dem Flatboard durch eine Rahmensiegelung versiegelt.



## Schrumpfpackungen

### FormShrink

Im FormShrink-Prozess kommen spezielle, extrem schrumpffähige Tiefziehfolien zum Einsatz. Die fertige Packung durchläuft eine Schrumpfeinrichtung. Durch Wärmeeintrag von heißem Wasser wird das Schrumpfverhalten der Folie aktiviert, woraufhin sich diese eng an das Produkt anlegt.

### Packungen mit Schutzatmosphäre

#### Modifizierte Atmosphäre (MAP)

Bei Verpackungen mit Schutzatmosphäre wird die Luft in der Packung durch eine auf das Produkt abgestimmte Gasmischung ersetzt, um Form, Farbe und Frische des Produktes zu erhalten. Die Schutzatmosphäre besteht üblicherweise aus einer Mischung aus Kohlendioxid und Stickstoff.

FormShrink

Mit Schutzatmosphäre







# Aus Verantwortung für die Zukunft: nachhaltiger Verpacken.

MULTIVAC verfügt über ein breites Spektrum an Lösungen, die Sie und Ihre Kunden aktiv dabei unterstützen, nachhaltig zu wirtschaften:

## **Verpackungen auf Papierbasis**

MULTIVAC PaperBoard reduziert den Plastikverbrauch und erhöht die Recyclingfähigkeit.



## **Kompostierbare Verpackungen**

Biobasierte und biologisch abbaubare Stoffe helfen Abfallprobleme natürlich zu lösen.

## **Recyclbare Kunststoffe**

Monomaterialien können sortenrein den Wertstoffkreisläufen zugeführt und wiederverwendet werden.



# Papierbasierte Verpackungslösungen.

**16** Mit MULTIVAC PaperBoard unterstützen wir Sie dabei, die Recyclingfähigkeit Ihrer Verpackungskonzepte zu erhöhen und den Kunststoffverbrauch bei der Packungsherstellung um bis zu 85 % zu reduzieren.

 **PaperBoard**  
by MULTIVAC

Durch Einsatz von Funktionsschichten sind Packungen auf Papierbasis realisierbar, die abgestimmt auf die jeweiligen Produkte alle Anforderungen an spezifische Barriereeigenschaften erfüllen.

MULTIVAC PaperBoard Verpackungslösungen sind auf Tiefziehverpackungsmaschinen und Traysealern herstellbar. Und ihr Papier- und der Kunststoffteil lässt sich nach Gebrauch schnell und sicher trennen, um separaten Wertstoffkreisläufen zugeführt zu werden.





### Brandaktuell:

Mit der Full Wrap Etikettierung hat MULTIVAC eine ebenso hochwertige wie nachhaltige Verpackungslösung für kunststofffreie Verpackungskonzepte entwickelt.





# Recyclbare Kunststoffe.

18 Verpackungen, die aus nur einem einzigen Material bestehen, können nach Gebrauch sortenrein dem jeweiligen Wertstoffkreislauf zugeführt werden. Neben den etablierten Recyclingprozessen für Verpackungen aus Glas, Metall und Papier gilt dies zunehmend auch für Verpackungen aus Monokunststoffen wie APET.

Mit den MULTIVAC APET+ Folien profitieren Sie von Verpackungslösungen, bei denen sowohl die Unterfolie als auch die Oberfolie aus Monomaterial besteht und die sich sortenrein recyceln lassen. Da bei APET+ keine zusätzliche und sortenfremde Siegelschicht erforderlich ist, kann der Kunststoffverbrauch um bis zu 15% im Vergleich mit Standard-APET-Materialien gesenkt werden. APET+ ist zudem aus bis zu 90% recyceltem PET (rPET) herstellbar, was den CO<sub>2</sub>-Fußabdruck nochmals wesentlich reduziert.









# Automatisiert, integriert, aus einer Hand.

20

## Vorsprung gewinnen durch MULTIVAC Linien

Jede unserer Linien wird individuell hinsichtlich Produktzuführung, Verpackungsverfahren, Packungsabführung, Kennzeichnung, Qualitätsinspektion und Endverpackung konfiguriert und auf Wunsch schlüsselfertig ausgeliefert. Zudem unterstützen wir Sie bei der Realisierung von Track & Trace-Systemen, die Lebensmittel vom Erzeuger bis hin zur Verpackung rückverfolgbar machen.

Unser Portfolio für Verpackungslösungen im Bereich frischer, gefrorener oder verarbeiteter Convenience-Produkte umfasst:

- Automatisierte und integrierte Linien aus einer Hand
- Tiefziehverpackungsmaschinen
- Traysealer
- Kennzeichnungssysteme

Handhabungsmodul  
zur Kartonierung

Transportband-  
etikettierer

Kontrollwaage  
mit Metalldetektor

Traysealer







**Profitieren auch Sie von den Vorteilen der automatisierten und integrierten MULTIVAC Lösungen:**

- Synchronisierung sämtlicher Komponenten
- Einfache Steuerung aller Linienelemente über eine einheitliche Bedienoberfläche
- Erhöhte Effizienz des Gesamtprozesses
- Vereinfachte Produktumstellung
- Zuverlässige Produktübergabe
- Höhere Prozesssicherheit
- Lückenlose Rückverfolgbarkeit auf Packungsebene
- Speicherung von Rezeptdaten auf Linienebene
- Uniforme Qualifizierung

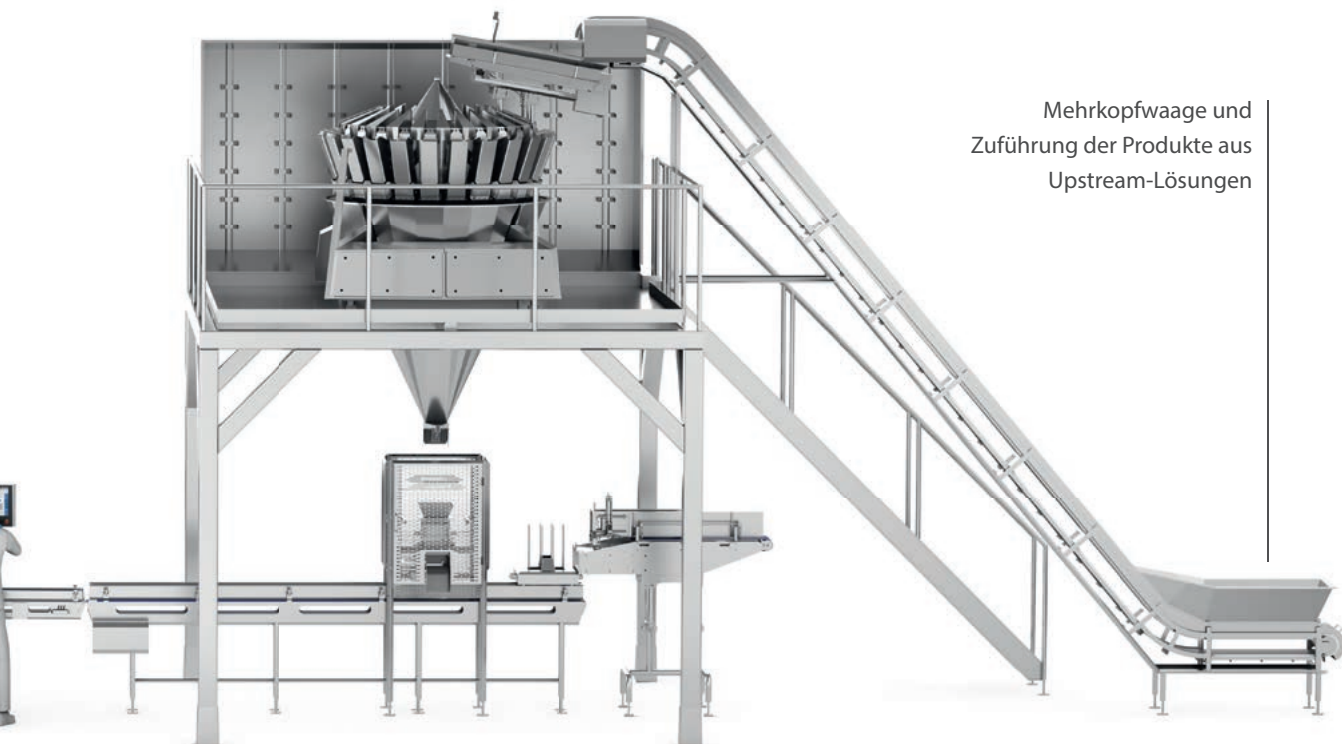

Mehrkopfwaage und  
Zuführung der Produkte aus  
Upstream-Lösungen

← Laufrichtung

# Liniensteuerung und -bedienung: einfacher und effizienter dank MLC.

**22** MULTIVAC Line Control (MLC) macht den Betrieb und die Bedienung Ihrer Verpackungslinien signifikant einfacher und effizienter. Denn häufig wiederkehrende Bedienabläufe werden zu linienübergreifenden, standardisierten und reproduzierbaren Prozessen. Das Bedienpersonal profitiert von wesentlich kürzeren Laufwegen sowie von einfachen, schnell und fehlerfrei durchführbaren Bedienschritten für:

- Hochfahren der Linie
- Starten und Stoppen der Linie
- Linienübergreifende Rezeptwechsel
- Leerfahren der Linie
- Linienstatusübersicht

Unter dem Strich erzielen Sie so eine deutlich höhere Verfügbarkeit der kompletten Linie und minimieren gezielt Bedienfehler. Durch Aufbereitung aller relevanten Prozessdaten liefert Ihnen die MULTIVAC Line Control zudem eine ideale Basis für optional nutzbare digitale Services, wie z. B. OEE-Analysen, und dient zur einfachen Anbindung an ERP-, MES-, MRP- oder PPS-Systeme.

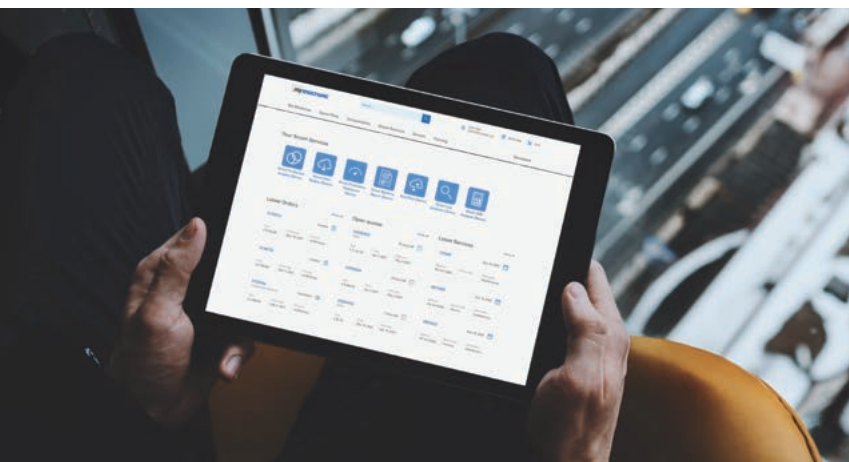

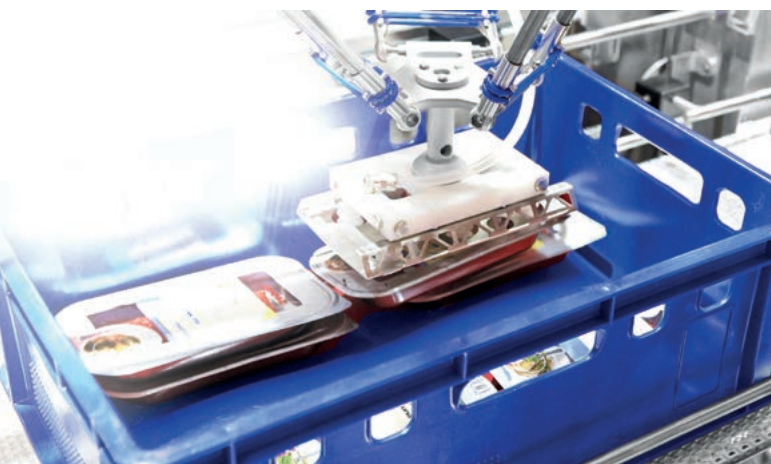
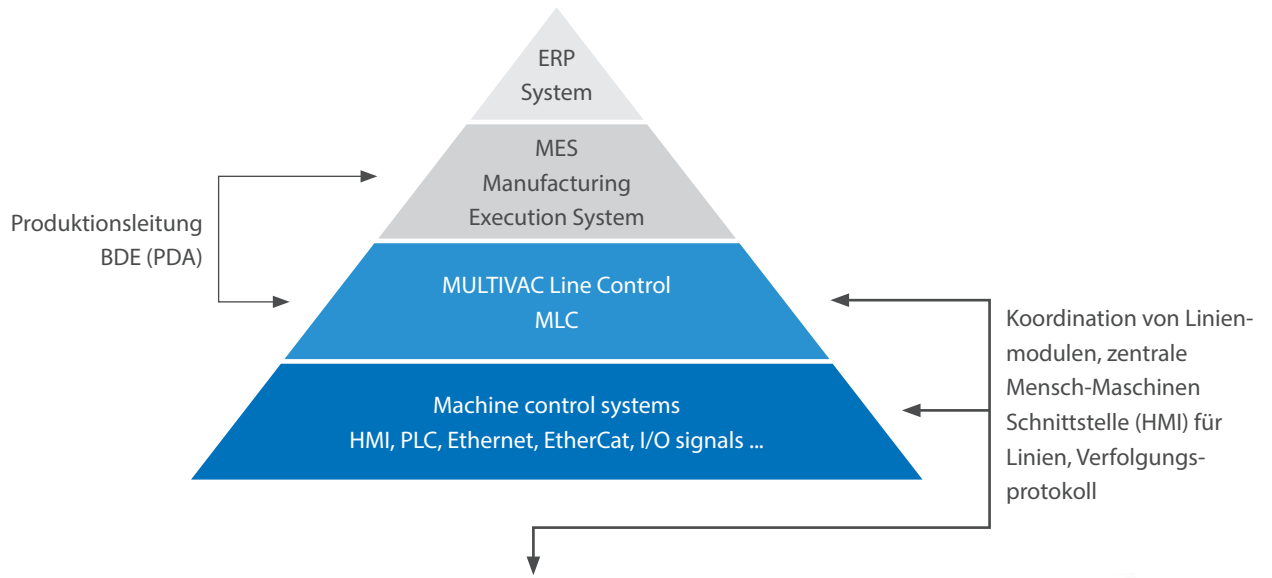



# Tiefziehverpacken mit beindruckender Packungsvielfalt.

**24** Lebensmittel füllen die Supermarktregale in ständig wachsender Vielfalt und in immer neuen Präsentationsformen. Parallel dazu nimmt auch die Auswahl an Packungsformen und -materialien zu. Ihr breites Spektrum an Möglichkeiten kann auf MULTIVAC Tiefziehverpackungsmaschinen sicher und effizient hergestellt werden.

Von MULTIVAC wird Ihre Maschine entsprechend Ihren Wünschen zur Packungsgestaltung, Leistung und Ressourceneffizienz ausgelegt. Als weltweit führender Hersteller liefern wir nach diesem Prinzip jedes Jahr über 1.000 Tiefziehverpackungsmaschinen für Lebensmittel aus.

Mit der X-line Tiefziehverpackungsmaschine RX 4.0 unterstützt MULTIVAC die Digitalisierung in Verpackungsprozessen und treibt Industrie 4.0-Konzepte voran.

Aufgrund ihrer umfassenden Sensorik und den MULTIVAC Smart Services eröffnet X-line unseren Anwendern neue Dimensionen, wenn es um Packungssicherheit, Qualität und Leistung sowie transparente und effiziente Prozesse geht.

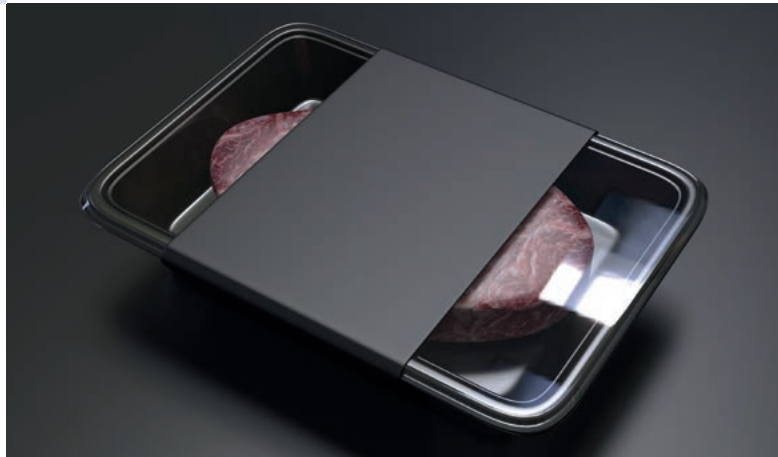







# Besser verpacken auf MULTIVAC Tiefziehverpackungsmaschinen.

26

Zuverlässige Abführ-  
und Vereinzelungs-  
systeme

Präzise Schneidsysteme für  
individuelle Packungsformen

Hohe Siegelnahtqualität  
für maximale Packungssicherheit

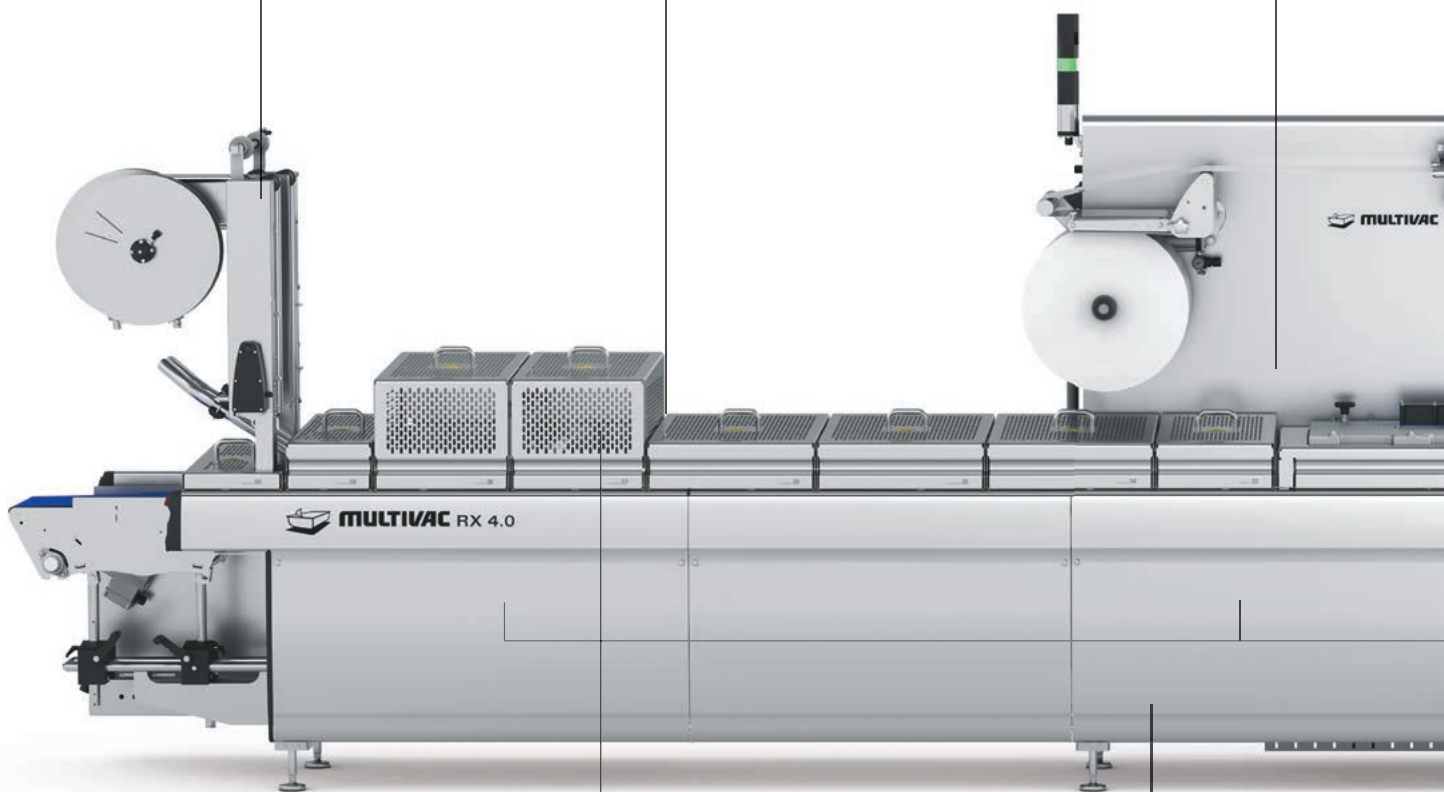

Maximale Bediener-sicherheit durch  
umfassende Schutz-einrichtungen

Leicht abnehmbare  
Verkleidungen



**Profitieren auch Sie von den Vorteilen der  
MULTIVAC Tiefziehverpackungslösungen:**

- Hohe Produktionsleistung und Packungsqualität
- Individuell zugeschnittene Lösungen in punkto Packungsform, Öffnungshilfen, Wiederverschluss etc.
- MULTIVAC Hygienic Design™ für schnelle und zuverlässige Nassreinigung
- Prozesssicherheit und Langlebigkeit
- Reduzierter Einsatz von Kunststofffolien und Energie
- Vielfältige Konfigurationen und Erweiterungen

Einfache Bedienung und maximale Zuverlässigkeit durch Multi Sensor Control, Smart Services und Pack Pilot

Variabel definierbarer Einlegebereich für manuelle oder automatische Beladung

Optionen für optimierten Folienwechsel

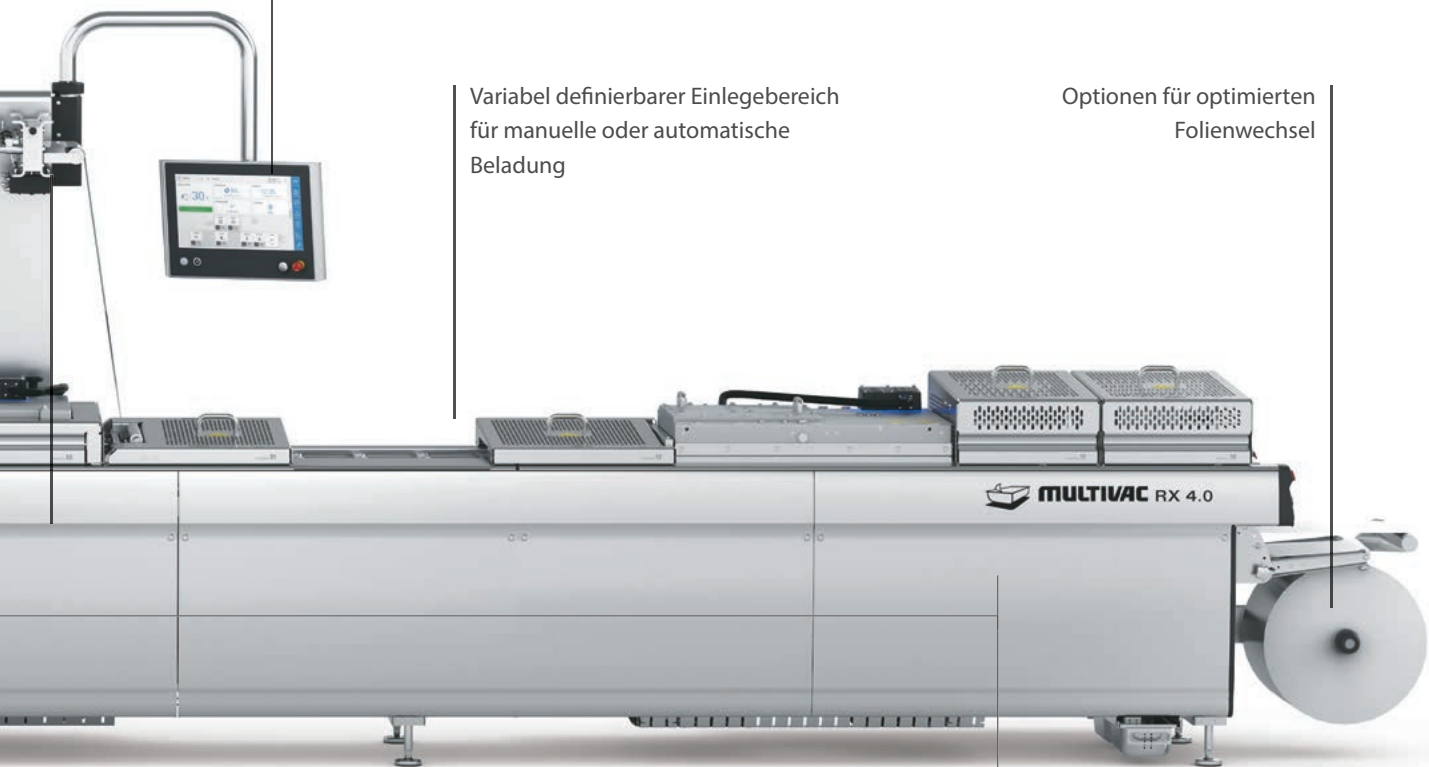

Schnelle Formatwechsel dank langlebiger, leistungsstarker Hubwerke

# Traysealer für höchste Flexibilität und Zuverlässigkeit.

**28** Der robuste mechanische Aufbau sowie die innovative Steuerung mit Flow Manager und Multi Sensor Control ermöglichen Ihnen bei der MULTIVAC X-line, mit höchster Flexibilität und durchgängiger Zuverlässigkeit zu verpacken – selbst bei maximalem Output und im Dauerbetrieb. Die für Traysealer typischen und häufigen Produkt-, Folien- und Werkzeugwechsel können bei den TX-Modellen mit geringstmöglicher Produktionsunterbrechung durchgeführt werden. Denn für den Wechsel eines X-tool Werkzeugs benötigen Bediener weniger als zehn Minuten.

Auch bei der Reinigung sparen Sie wertvolle Zeit. Dank MULTIVAC Hygienic Design™ sind selbst Baugruppen im Maschineninnenraum, wie beispielsweise die Folien-transportkette, die Kettenführung und die Motoren, hygieneoptimiert und durch vollständig abnehmbare Seitenverkleidungen leicht zugänglich.

Schneller Folienwechsel und zuverlässiger Folientransport

Robuste, platzsparende und modulare Bauweise

Schnell und sicher zu reinigen durch MULTIVAC Hygienic Design™

Höchste Flexibilität durch schnellen und ergonomischen Werkzeugwechsel

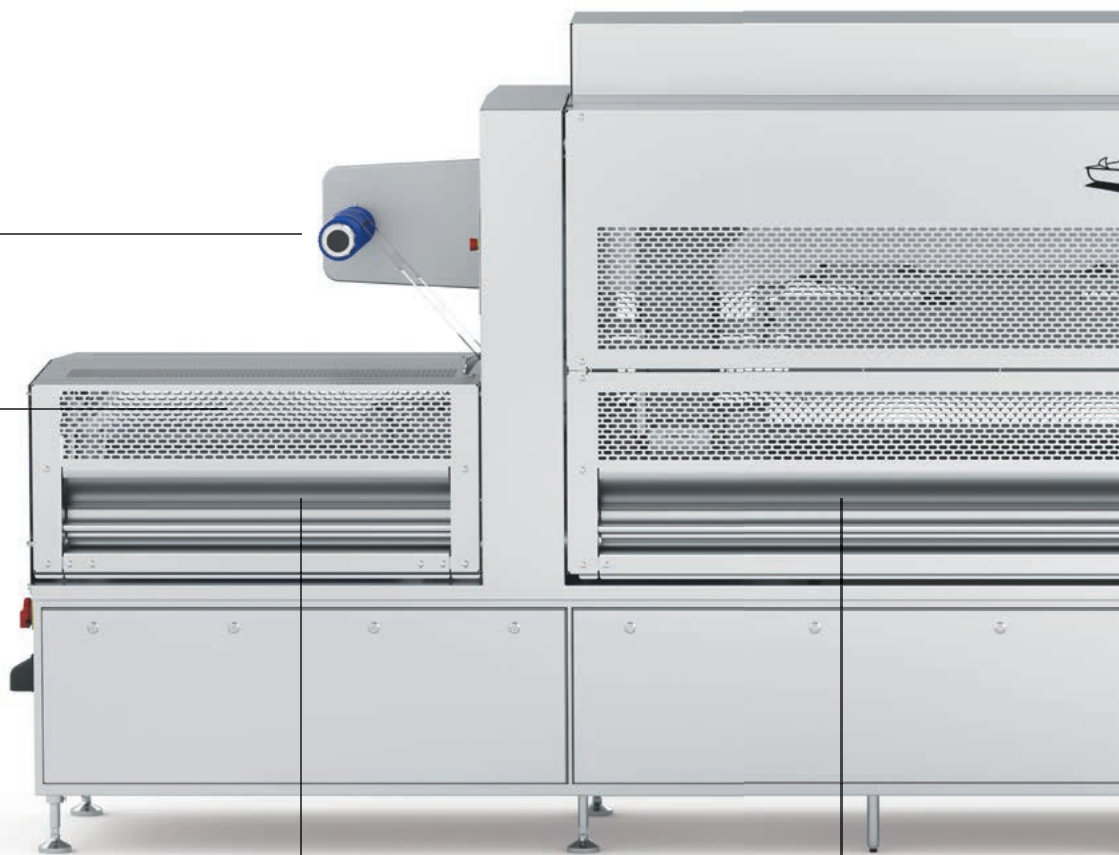

**Die MULTIVAC X-line Traysealer decken per se ein breites Spektrum an Verpackungsanwendungen für Lebensmittel ab, eignen sich aber insbesondere für Convenience-Produkte.**

**Profitieren auch Sie von den Vorteilen der MULTIVAC X-line:**

- MULTIVAC Hygienic Design™
- Hohe Produktionsleistung und Packungsqualität
- Individuell zugeschnittene Lösungen
- Maximale Leistung auf minimaler Fläche
- Energieeffizienz
- Wegweisende Ergonomie und Bedienerfreundlichkeit
- Langlebigkeit
- Umfassendes Lösungsangebot für Zu- und Abführung von Trays
- Individuelle Lösungen für Traybeladung
- Komplettangebot für Verpackungslinien



Maximale Zuverlässigkeit durch Multi Sensor Control, Flow Manager und Pack Pilot

Inuitive Bedienbarkeit durch Multi-touch-Display mit Benutzeroberfläche HMI 3

Höchste Leistung durch das innovative X-tool Werkzeugsystem

Zuverlässiger Traytransport durch kompakte Bandsysteme mit Servoantrieben



# Schnell und flexibel Etikettieren.

**30** MULTIVAC Etikettierer platzieren Etiketten präzise auf unterschiedlichste Packungsarten. Dabei zeigen sie sich höchst flexibel hinsichtlich Etikettenpositionierung, Produkthandling, Bedruckung und Inspektion.

Sie sind nahtlos in Abfüll- oder Verpackungslinien integrierbar und können als Stand-alone-Lösung mit manueller Produktzufuhr eingesetzt werden. Ihr modularer Aufbau ermöglicht eine technisch und wirtschaftlich optimale Anpassung an Kennzeichnungsaufgaben jeglicher Art.

Bedienterminal mit Benutzeroberfläche HMI 2.0

Etikettenrolle mit hoher Kapazität

Drucker für die variable Bedruckung von Etiketten

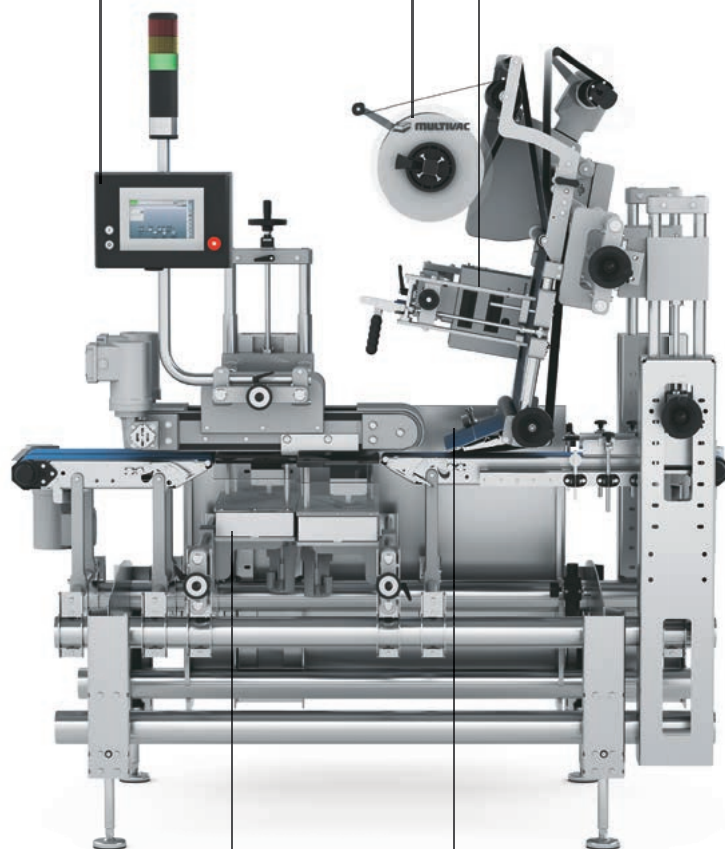

Etiketten-Andrückeinrichtung mit Servoantrieb

Etikettenspender für Etikettenband bis 500 mm Breite



### Profitieren auch Sie von den Vorteilen der MULTIVAC Transportbandetikettierer:

- Vielseitig einsetzbar zur vollautomatischen C- und D-Etikettierung sowie zur zusätzlichen Oben- und Untenetikettierung
- Höchste Etikettiergeschwindigkeit mit bis zu 150 Packungen/min.
- Maximale Präzision durch exakte Führung der Packungen
- Einfache Bedienung über die intuitiv bedienbare MULTIVAC Bedienoberfläche
- Komfortable Verstelleinrichtungen für schnelle Umrüstung auf weitere Packungsformate und Etikettengrößen
- Große Bandbreite an Optionen zur individuellen Konfiguration
- Flexibel erweiterbar durch zusätzliche Etikettenspender oder Module zur Packungs- und Kennzeichnungskontrolle



Trays MAP

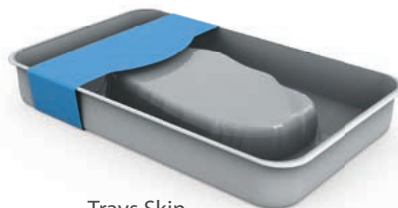

Trays Skin

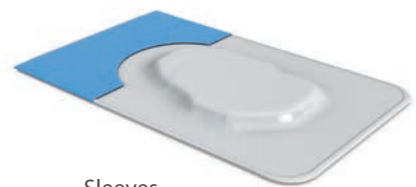

Sleeves



Tiefziehverpackung MAP



Tiefziehverpackung Skin



Flatboard

# Inspektionssysteme zur Produkt- und Packungskontrolle.

**32** Markenschutz und Verbrauchersicherheit gewinnen immer mehr an Bedeutung. Mit innovativen Inspektionssystemen von MULTIVAC sorgen Sie für eine effiziente Qualitätskontrolle und stellen sicher, dass die Packung und deren Kennzeichnung einwandfrei sind.

Von der Fremdkörpererkennung über die Gewichtskontrolle bis hin zur Packungsendkontrolle bieten wir Ihnen ein breites Lösungsspektrum an, mit dem Sie sowohl die gesetzlichen Regelungen erfüllen als auch höchste Qualitätsstandards einhalten können.

## Gewichtskontrolle

MULTIVAC Kontrollwaagen sind in unterschiedlichen Wägebereichen und Ausführungen erhältlich:

- Kontrollwaage
- Kontrollwaage mit Metalldetektor
- Integrierte Auswurfeinrichtungen



## Metallerkennung

MULTIVAC hat IFS-kompatible, platzsparende und leistungsfähige Detektionslösungen für Verunreinigungen mit magnetischen und nichtmagnetischen Metallen im Programm:

- Metalldetektoren
- Integrierte Auswurfeinrichtungen





Sie können ebenfalls zur Überprüfung der Vollständigkeit des Packungsinhalts eingesetzt werden.

Auch Packungen, die metallische Bestandteile wie Clips etc. enthalten, sind mit Röntgeninspektionssystemen prüfbar.

Röntgeninspektionssysteme von MULTIVAC erfüllen die Maßgaben nationaler und internationaler Standards zur Lebensmittelsicherheit wie HACCP, IFS oder BRC.

#### **Profitieren auch Sie von den Vorteilen der MULTIVAC Inspektionssysteme:**

- Effiziente automatische Qualitätskontrolle aller Packungen
- Zuverlässiges Ausscheiden fehlgewichtiger oder verunreinigter Packungen
- Kombinierbarkeit verschiedener Inspektionsverfahren in einem Gerät
- Hohe Zuverlässigkeit und Langlebigkeit
- Nahtlose Integration in automatisierte Linien

### **Röntgeninspektion**

Röntgeninspektionssysteme erkennen metallische und nichtmetallische Fremdkörper wie Steine, Glas oder Knochen.



# Kennzeichnungs- und Packungskontrolle State of the Art.

**34** Optische Inspektionssysteme zur Kennzeichnungs- und Packungskontrolle werden in MULTIVAC Kennzeichnungssysteme integriert oder als eigenständige Inspektionslösung mit separatem Transportband ausgelegt. Packungen außerhalb des Toleranzbereichs können dadurch ausgeschleust werden.

Mehr noch: Über kamerabasierte Systeme sind Sie z. B. in der Lage zu prüfen, ob ein Produkt korrekt in der Packung positioniert ist oder ob eine Packung vollständig befüllt wurde.



---

**Profitieren auch Sie von den Vorteilen der MULTIVAC Kennzeichnungs- und Packungskontrolle:**

- Kunden- und Verbraucherschutz
- Schutz der eigenen Marke
- Vermeiden von Rückrufaktionen oder Konventionalstrafen aufgrund fehlerhafter Kennzeichnung
- Kontinuierliche Qualitätssteigerung.
- Nahtlose Integration in automatisierte Linien





# MULTIVAC ist weltweit für Sie vor Ort.

Die MULTIVAC Gruppe beschäftigt weltweit etwa 6.900 Mitarbeiterinnen und Mitarbeiter. Mit über 80 Tochtergesellschaften ist das Unternehmen auf allen Kontinenten vertreten.

Mehr als 1.000 Berater und Service-Techniker unterstützen Kunden rund um den Globus. Deren Know-how und Erfahrung sorgen für maximale Verfügbarkeit aller installierten MULTIVAC Maschinen. Zu jeder Zeit und an jedem Ort.



MULTIVAC ist Teil der unternehmensübergreifenden Initiative R-Cycle. Ziel ist, gemeinsam die Kreislaufwirtschaft für Kunststoffverpackungen auf Basis eines offenen und weltweit anwendbaren Tracing-Standards voranzutreiben.



MULTIVAC unterstützt die Initiative Blue Competence des Verbands Deutscher Maschinen- und Anlagenbau, VDMA.

109616281 © MULTIVAC 09/2022

Konstruktionsänderungen im Sinne des Fortschritts vorbehalten.

MULTIVAC ist ein eingetragenes Warenzeichen der MULTIVAC Sepp Haggenmüller SE & Co. KG.



[www.multivac.com](http://www.multivac.com)