

Sostenibilidad y funcionalidad.

Nosotros tenemos la solución para ello.



Carne y productos cárnicos

Eficiencia en el envasado y
procesado con líneas de un
solo fabricante.

De MULTIVAC.

MULTIVAC



Carne y productos cárnicos.

La industria cárnica y de procesamiento de la carne afronta un gran reto: los costes de personal han sufrido un fuerte incremento, mientras que los precios de venta en el comercio se mantienen bastante constantes, por lo cual las empresas se ven obligadas a aumentar su productividad para contrarrestar este efecto. Una posible solución es automatizar cada vez más las líneas de producción y envasado.

De este modo, el proceso no solo se agiliza y abarata, sino que también resulta más higiénico y seguro. Además, las líneas de envasado automatizadas se adaptan flexiblemente a nuevos productos, tales como los elaborados a partir de proteínas vegetarianas o veganas. Y con la misma flexibilidad se adaptan también a nuevos envases y, en particular, a aquellos compatibles con el medio ambiente, que hoy son ya tendencia entre los consumidores y que a partir de 2030 serán obligatorios conforme al Reglamento de la UE.







Máquinas y materiales innovadores le garantizan una mayor sostenibilidad y funcionalidad. Las mayores ventajas se obtienen en líneas de envasado plenamente integradas y digitalizadas,

formadas por diferentes soluciones individuales perfectamente sintonizadas entre sí a través de diversos procesos de comunicación y que, de paso, recopilan y procesan valiosa información.

Totalmente en sintonía con la Industria 4.0 y con el Internet Industrial de las Cosas (IIoT).

Abordemos juntos este camino. ¡Con éxito!

Envase.

6 MULTIVAC es un proveedor líder a nivel mundial de soluciones de envasado integradas. Además de la fabricación de envasadoras, también nos centramos en soluciones para el procesamiento y el corte, para la identificación y el etiquetado, así como para la inspección de calidad y el manejo de productos.

MULTIVAC lleva ya 60 años apoyando a los productores de alimentos con una amplia gama de soluciones de envasado innovadoras y rentables.

Nuestro objetivo es siempre ser el Socio Número 1 para el procesamiento y envasado higiénicos y sostenibles de los más diversos productos cárnicos frescos, congelados y procesados. Pericia técnica de un solo proveedor tanto para líneas de envasado completas como para la automatización.

MULTIVAC invierte de forma significativa en conceptos de envasado sostenibles que permiten reducir los residuos y aprovechar los recursos. Nuestros clientes en todo el mundo nos consideran un socio decisivo para su éxito. Los productores se benefician en gran medida de nuestras soluciones que les garantizan una productividad e higiene máximas, así como mayor durabilidad del producto envasado.





Así es un verdadero socio.

8 La sostenibilidad de las soluciones de MULTIVAC es tanto ecológica como económica. Nuestra cartera de productos, sistemas y excelentes servicios dan lugar a una eficiencia energética y una productividad máximas. Durante todo el ciclo de vida útil de su línea de envasado. En nuestra empresa encontrará especialistas del sector que conocen a fondo su segmento industrial y todas las normas y disposiciones correspondientes. Nuestra colaboración suele comenzar, por tanto, con un asesoramiento sobre aplicaciones y envases y cursos en nuestros centros tecnológicos TIC y TAC, todo ello centrado en los productos que usted ofrece y los consumidores a los que están dirigidos.

A continuación, partiendo de una base sólida, dispondrá de un número casi infinito de posibilidades: las más diversas tecnologías de envasado, soluciones de automatización compatibles con la industria 4.0 y sistemas de etiquetado y control de calidad. La digitalización por medio de herramientas de análisis en tiempo real como MULTIVAC Smart Services garantiza desde un principio la máxima seguridad en el manejo y el proceso y la máxima eficiencia de la línea. Para que usted pueda extraer lo mejor de sus equipos de producción y sus inversiones se amorticen cuanto antes. Todo ello gracias al bajo coste total de propiedad (TCO) y los bajos costes energéticos.

Lo mejor de todo es que, con MULTIVAC, puede prever una elevada disponibilidad de sus equipos a largo plazo. Para aumentar la efectividad total de los equipos (OEE), le apoyamos con soluciones de asistencia postventa: desde contratos de mantenimiento (PMA) y garantías prolongadas, hasta auditorías de optimización, el suministro de piezas de repuesto, reequipamientos, reparaciones y entregas exprés, medidas de modernización concretas y el portal para clientes myMULTIVAC.

Esté donde esté, puede tener rápidamente a su disposición nuestro sistema de distribución y asistencia postventa in situ o a través de Live Support con simplemente un clic en el smartphone o en la tableta.



MULTIVAC PEAQ Promise.

Tan importante como el coste total de propiedad (TCO) y la eficiencia general de los equipos (OEE) es el número real de envases que usted produce.

En otras palabras: la productividad. Y esto es justo lo que caracteriza nuestro **PEAQ Promise: Productivity** (productividad), **Efficiency** (eficiencia), **Availability** (disponibilidad) y **Quality** (calidad).

Para que usted pueda aumentar su productividad, minimizando al mismo tiempo los costes del ciclo de vida, ponemos constantemente tecnologías y servicios innovadores a su disposición.

Tanto si usted es un pequeño fabricante para quien flexibilidad y cambios rápidos en la producción son decisivos o si usted es un productor industrial con una elevada cifra de producción, que requiere una disponibilidad máxima y un riesgo de parada de producción tendente a cero.



Nuestra **PEAQ**
PEAQ Promise
aumenta su
productividad a
un nivel máximo.

PEAQ
PROMISE
Maximize your productivity.

Perfectamente adaptados a sus productos y clientes.

10 La pericia en el sector y décadas de experiencia nos convierten en el socio ideal cuando se trata encontrar soluciones óptimas para sus productos. Soluciones que le ayudarán a aumentar la fiabilidad de su aplicación, a reducir los tiempos de parada, a reducir los costes operativos y a minimizar el producto residual, ya sea con máquinas stand-alone o con líneas de envase automatizadas. Para carne y productos cárnicos de todo tipo: carne fresca, carne procesada, jamón crudo y cocido, salchicha de carne cruda, precocinada o escaldada, así como productos gelatinosos, etc.

Nuestros conceptos se optimizan individualmente para satisfacer los requisitos de cada producto y mercado objetivo. El objetivo es siempre proteger la frescura y la calidad de sus productos utilizando para ello los materiales de envasado más sostenibles posibles.

Para que usted se pueda mantener competitivo hoy y en el futuro, le ofrecemos justo lo que necesita:

- Envases para el transporte
- Envases para el almacenamiento y maduración
- Envases grandes para mayoristas, Food Service, etc.
- Envases destinados a la venta (distribuidores directos, agrotiendas)
- Envases destinados a la venta en autoservicio para consumidores



Convéznase por sí mismo con soluciones de líneas de envasado específicas para aplicaciones típicas. Tiene a su disposición toda la gama de posibilidades: desde el porcionamiento y loncheado hasta el empaquetado en cajas de cartón, paletizado y otras aplicaciones End-of-Line, pasando por el envasado, marcado e inspección. Se complementa con productos de terceros del sector de procesamiento: trituración (carne picada), formado (hamburguesas veganas), llenado (salchichas) y mucho más.



Automatización e integración de un solo fabricante.

12

Ganar ventaja con las líneas de MULTIVAC

En el caso de carne fresca y congelada, los envases de peso fijo favorecen el control de existencias y reducen claramente los desperdicios una vez transcurrida la fecha de duración mínima. Respondiendo a esta tendencia, ofrecemos a nuestros clientes soluciones plenamente automáticas para obtener un máximo de productividad y de higiene.

Estas modernísimas líneas de envasado reducen el contacto humano y, gracias a MULTIVAC Line Control (MLC), garantizan una disponibilidad máxima con un rápido cambio de producto y formato.

Cada una de nuestras líneas está diseñada individualmente en cuanto a la alimentación del producto, el proceso de envasado, la descarga de envases, el marcado, la inspección de calidad y el embalaje final y, si se desea, puede entregarse lista para usar. También le apoyamos en la implantación de sistemas de seguimiento y localización (Track & Trace) para poder rastrear los alimentos desde el productor hasta el envase.



Nuestra gama de soluciones de envasado para el sector de productos cárnicos frescos, congelados o procesados incluye:

- Líneas de envasado automáticas e integradas de un mismo fabricante
- Termoformadoras
- Termoselladoras
- Flowpackers
- Sistemas de marcado
- Sistemas de inspección



Sus pasos de procesamiento se pueden integrar perfectamente:

- Con líneas de envasado automáticas, MULTIVAC integra óptimamente loncheadoras con termoformadoras y termoselladoras. Nuestros innovadores sistemas de corte impresionan especialmente por sus excelentes resultados de corte con el máximo rendimiento, mejor aprovechamiento y menor producto residual.
- TVI –especialista líder en porcionadoras y líneas de porcionado completas– pertenece al grupo empresarial MULTIVAC. Su amplia cartera de productos incluye soluciones para atemperar y congelar, prensar, porcionar, automatizar, enrollar carne para barbacoa y producir pinchos morunos.
- En MULTIVAC Technology Network trabajamos además con otros especialistas en soluciones de procesamiento para que usted siempre pueda recurrir a los conocimientos y experiencia de los proveedores líder tanto si se trata de llenar, porcionar, dosificar, dar forma, coextrusionar o enroscar salchichas y productos cárnicos.

Carne fresca porcionada

El mejor de su clase en cuanto a flexibilidad y versatilidad.

14 ¿Está buscando una solución extraordinariamente flexible y versátil de porcionamiento en línea y envasado en bandeja con un sistema que aúne, como ningún otro en el mercado, máxima calidad con máximo rendimiento y que, al mismo tiempo, le abra nuevas posibilidades a su empresa? Nuestra línea porcionadora altamente flexible

realiza de forma automática el porcionamiento, llenado, envasado y etiquetado con más eficiencia que nunca. Además se puede ampliar muy fácilmente con otras funciones End of Line –como empaquetado en cajas de cartón, paletizado, etc.– para convertirla en una línea de envasado automática.

Etiquetado de la parte superior e inferior del envase

5

Etiquetadora con cinta transportadora L 310

Envasado MAP

4

Termoselladora TX 720

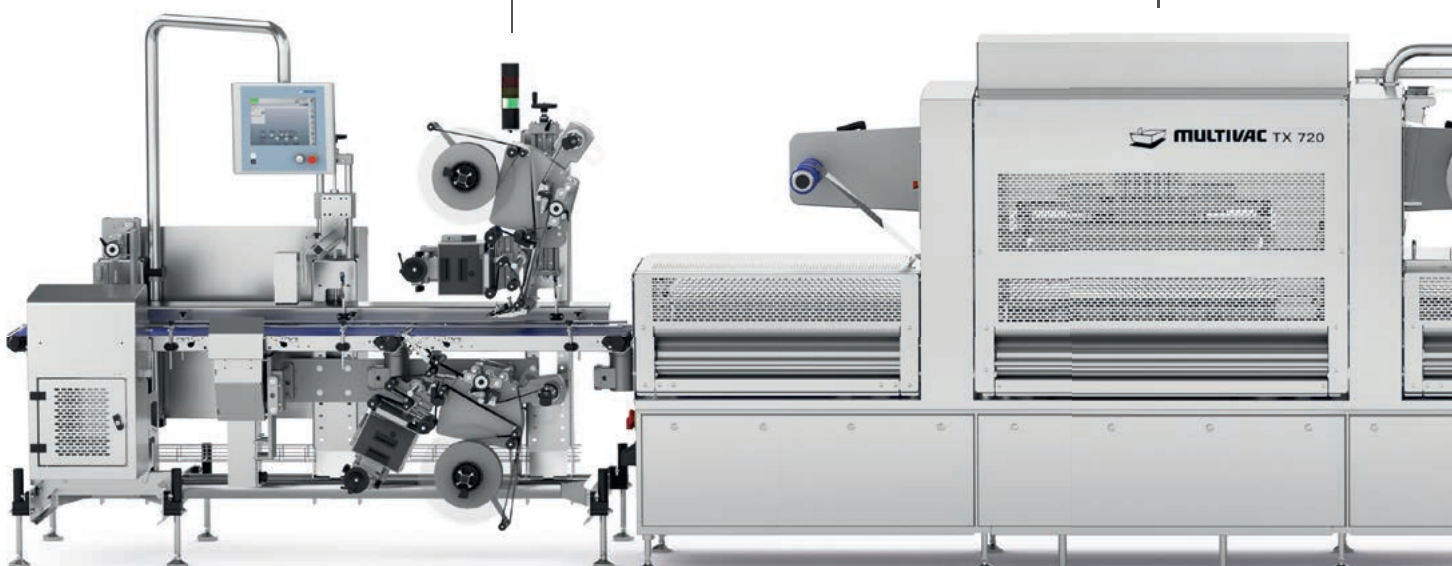



Maximice su producción
reduciendo la complejidad.

3 Impresión de datos de
producto variables

**Impresora directa en
lámina DP 225**

Porcionamiento de
carne fresca

**Porcionadora
TVI GMS 520**

2 Desapilado y carga
de bandejas

**Sistema de carga
TVI AIR 520**

1

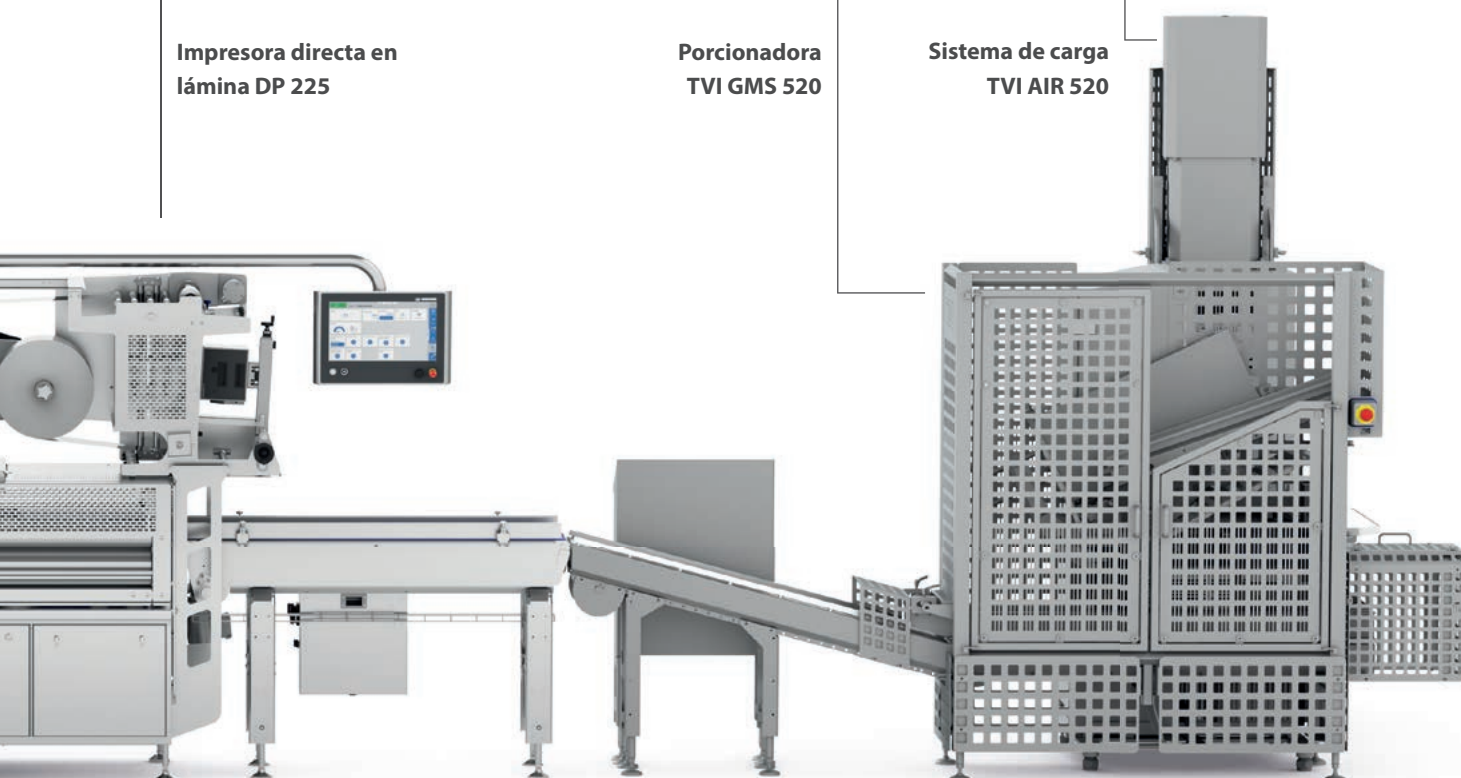

Producto en lonchas

Optimice sus procesos de termoformado y corte.

16 Beneficiarse de un socio que puede racionalizar y simplificar los procesos de termoformado y corte, al tiempo que asume el pleno control y responsabilidad de la línea de envasado. Le ofrecemos la mejor solución del sector para reequipar rápida y fácilmente termoformadoras y loncheadoras.

Nuestro control garantiza el mayor número posible de envases buenos puesto que la velocidad optimizada automáticamente conlleva un rendimiento de producción constantemente alto.

Como solución de alto rendimiento plenamente integrada, la línea alcanza una alta eficiencia en los procesos automáticos de loncheado con Interleaving, alimentación de producto, envasado y etiquetado. Y con otras funciones End of Line, como empaquetado en cajas de cartón, paletizado, etc., la línea se puede ampliar en cualquier momento para convertirla en un línea de envasado completa.

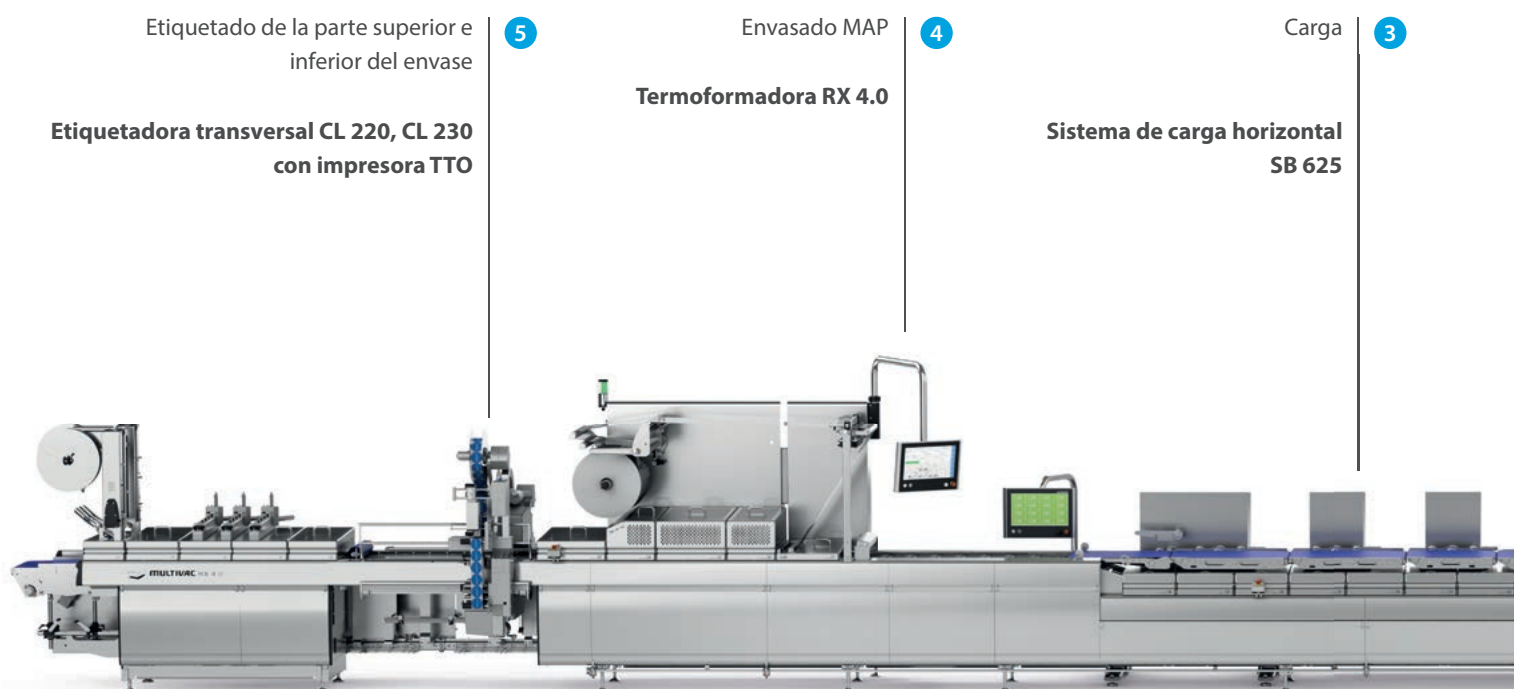

Etiquetado de la parte superior e inferior del envase

5

Etiquetadora transversal CL 220, CL 230 con impresora TTO

Envasado MAP

4

Termoformadora RX 4.0

Carga

3

Sistema de carga horizontal SB 625



Con una integración en la línea apta para el futuro, obtendrá resultados de primera en productividad, disponibilidad y calidad.

Separación fácil de las lonchas

2

Sustainable Liquid Interleaver

Loncheado

1

Loncheadora S 1600

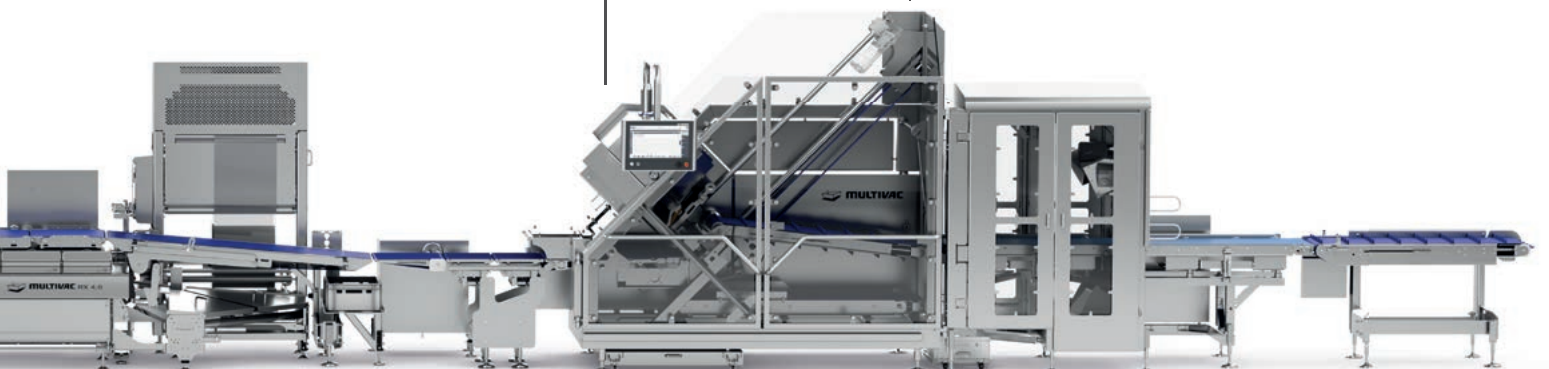

Productos formados

Mayor productividad de forma plenamente automática e inteligente.

18 Quien desee optimizar y racionalizar sus procesos encontrará la solución ideal en nuestra amplia y muy flexible plataforma de envasado y procesamiento. La nueva solución de línea Flowpack tiene en cuenta todos los aspectos, desde el diseño del envase y el asesoramiento hasta el empaquetado en cartones, pasando por la carga de producto, la alineación, el etiquetado y la inspección.

Permite un cambio rápido de producto y se distingue por su rentabilidad y alto rendimiento. Además, el uso de film muy delgado y un proceso que no produce restos de film contribuyen a la sostenibilidad de la solución. Su centrífuga alinea una amplia gama de productos de la misma

forma de modo fiable y cuidadoso. Y, como sistema de carga, su flexible módulo de manipulación crea con precisión porciones de las más diversas formas, con y sin bandeja soporte.

La estructura de la línea es sencilla y se puede ampliar en cualquier momento. MULTIVAC y su socio Technology Network también pueden planificar, suministrar e integrar procesos Upstream para producir y dar forma a hamburguesas veganas. Hasta el área End of Line se puede ampliar individualmente con funciones como la paletización y la integración en la logística de almacén.

1 Alineación de hamburguesas veganas congeladas

Centrífuga MCF 900

2 Desapilado de bandejas de cartón

Desapilador TVI TDS 300

Carga de bandejas o carga directa del flowpacker

Módulo de manipulación H 244

3

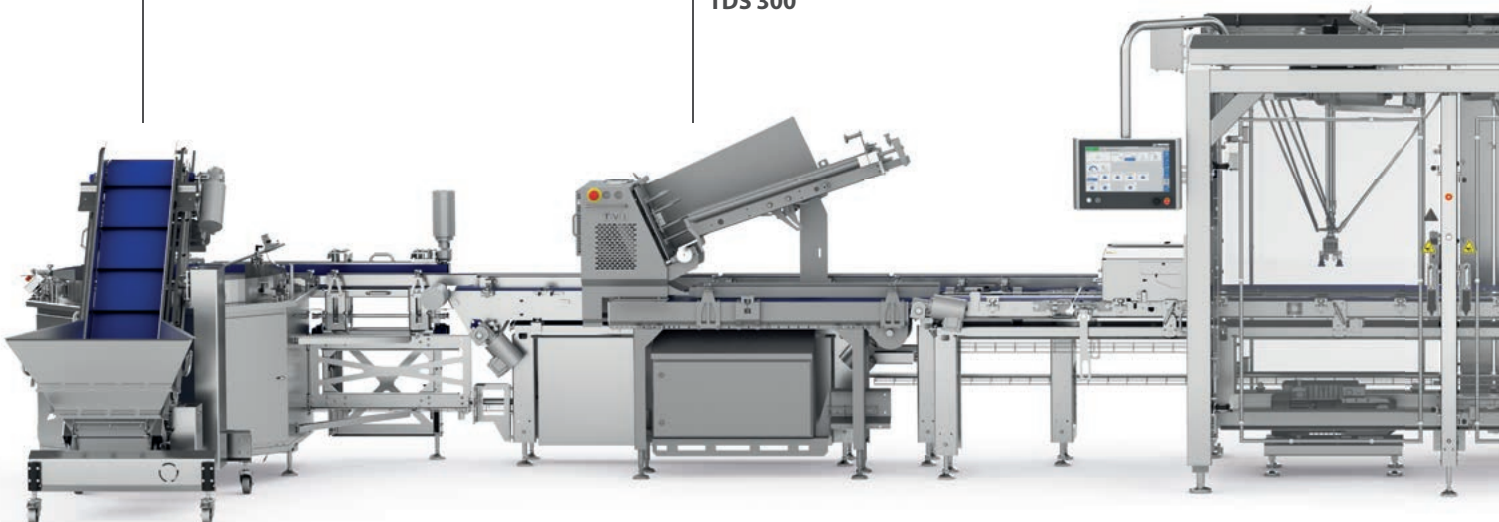



Maximice su productividad con nuestra nueva solución Flowpack plenamente automática e inteligente.

Etiquetado de envases

4

Etiquetadora en línea
IL 161

Envasado en bolsas tubo

5

Flowpacker W 500

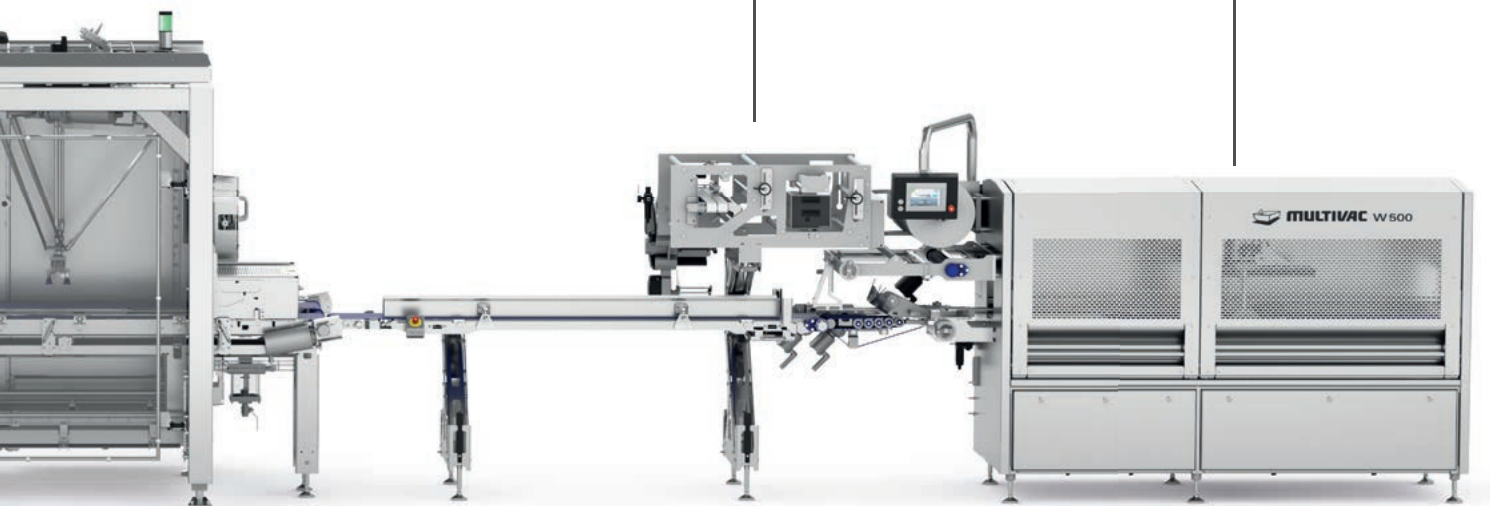

Piezas grandes

Ergonomía e higiene con ahorro de costes.

20 El cambio merece la pena: nuestro sistema de carga MPL semiautomático permite un ahorro de costes de hasta un 40 por ciento frente a la carga manual ya que la máquina de cinta con campana está provista de una cinta de alimentación (Split Belt) para poder cargar y envasar al mismo tiempo.

La línea de envasado es de construcción sencilla y se puede ampliar en cualquier momento. Por ejemplo, se puede ampliar con dispositivo de retractilado, secador, empaquetadoras en cajas de cartón y paletizadoras. MULTIVAC y su socio Technology Network pueden también planificar, suministrar e integrar soluciones acreditadas para los procesos previos, como triturar, deshuesar y porcionar.

Envasado al vacío

2

B 625
Envasadora de cinta con campana





Optimice sus procesos y aumente su producción al tiempo que reduce costes.

Carga semiautomática de bolsas

1

MPL Pouch Loader



MULTIVAC a su disposición en todo el mundo.

22

165

MULTIVAC suministra
productos y servicios
en 165 países.

6.900

Empleados.
Nuestro capital más
valioso.

200.000+

envasadoras vendidas.

80+

Más de 80 filiales en
todo el mundo.

13

Centros de producción en
todo el mundo.

1,4

Facturación
de miles de
millones de euros
(grupo en 2021).



El grupo MULTIVAC emplea en todo el mundo a unas 6.900 personas. La empresa está representada en todos los continentes con más de 80 filiales. Más de 1.000 asesores y técnicos de servicio prestan asistencia a nuestros clientes en todo el mundo. Sus conocimientos y su experiencia se encargan de que todas las máquinas MULTIVAC instaladas estén siempre a punto. En cualquier momento y en cualquier lugar.





MULTIVAC se une a la iniciativa transempresarial R-Cycle. El objetivo consiste en promover conjuntamente una economía circular para los envases de plástico sobre la base de un estándar de rastreo abierto y aplicable a nivel mundial.



MULTIVAC apoya la iniciativa Blue Competence de la Federación alemana de empresas constructoras de máquinas y sistemas (VDMA).

109774297 © MULTIVAC 05/2022

Reservado el derecho a realizar modificaciones en la construcción en términos de avance técnico.
MULTIVAC es una marca registrada de MULTIVAC Sepp Haggenmüller SE & Co. KG.



www.multivac.com