

# Sostenibilità e funzionalità.

Noi forniamo le soluzioni.



## **Carne e prodotti a base di carne**

Confezionamento e  
lavorazione più efficienti  
con linee di produzione da  
un fornitore unico.

Da MULTIVAC.

**MULTIVAC**



# Carne e prodotti a base di carne.

L'industria della carne e della sua lavorazione sta affrontando sfide importanti: se da un lato i costi per il personale sono aumentati notevolmente, i prezzi di vendita nel settore della vendita al dettaglio di generi alimentari sono rimasti piuttosto costanti, cosa che obbliga le aziende a compensare con una maggiore produttività. Per risolvere questo problema è necessario automatizzare maggiormente le linee di produzione e confezionamen-

to, che rendono l'intero processo non solo più veloce ed economico, ma anche più igienico e sicuro. Inoltre, questi impianti si adattano in modo più flessibile a nuovi prodotti, come quelli a base di proteine vegetariane o vegane e sono altrettanto flessibili nell'adattarsi alle nuove confezioni, soprattutto a quelle ecologiche, già molto in voga tra i consumatori. Anche prima del regolamento UE obbligatorio a partire dal 2030.







Macchine e materiali innovativi vi garantiscono maggiore sostenibilità e funzionalità. Al meglio nelle linee completamente integrate e digitalizzate.

Dove singole soluzioni diverse non si trovano l'una accanto all'altra, ma si coordinano perfettamente attraverso diverse procedure di comunicazione e inoltre raccolgono ed elaborano anche informazioni preziose. Perfettamente in linea con Industria 4.0 e l'Industrial Internet of things (IIoT).

Percorriamo insieme questo cammino.  
Con successo!

# Confezione.

**6** MULTIVAC è un fornitore leader a livello mondiale di soluzioni di confezionamento integrate. Non produciamo soltanto confezionatrici, ma offriamo anche soluzioni per il processing e per l'affettatura, l'etichettatura, il controllo della qualità e la movimentazione dei prodotti.

Da 60 anni MULTIVAC assiste i produttori di generi alimentari con un'ampia gamma di soluzioni di confezionamento innovative e convenienti.

Ci impegniamo costantemente per essere il partner numero uno nella lavorazione e nel confezionamento igienici ed ecosostenibili di un'ampia varietà di carni e prodotti a base di carne, freschi, congelati e trasformati. Con la competenza di un unico fornitore: sia per le linee complete che per l'automazione.

MULTIVAC investe su ampia scala in strategie di confezionamento sostenibili, che consentono minori scarti e un migliore sfruttamento delle risorse. I nostri Clienti in tutto il mondo vedono in noi un interlocutore che contribuisce in modo decisivo al loro successo. I produttori traggono grande vantaggio dalle nostre soluzioni, che garantiscono loro la massima produttività e igiene, oltre a prolungare la durata di conservazione del prodotto confezionato.





# Il segreto di una vera partnership.

**8** Con MULTIVAC, la competenza nelle soluzioni si rivela sia ecologica che economicamente sostenibile. Il nostro portfolio di prodotti, sistemi e servizi eccellenti garantisce efficienza energetica e produttività massime. Per tutta la durata del ciclo di vita dell'impianto. Troverete da noi esperti di settore, perfettamente a conoscenza della vostra attività aziendale e di tutti gli standard e regolamenti. Concentrandoci sui vostri prodotti e destinatari, gettiamo le basi della nostra collaborazione offrendovi consigli sull'applicazione e sul confezionamento, nonché corsi di formazione presso nostri centri tecnologici TIC e TAC.

Con questi presupposti, le possibilità a vostra disposizione saranno pressoché illimitate: dalle più svariate tecnologie di confezionamento a soluzioni di automazione compatibili con l'industria 4.0, oltre a sistemi di etichettatura e di controllo della qualità. Con soluzioni digitali rappresentate da strumenti di analisi in tempo reale, quali gli Smart Services di MULTIVAC, garantiamo fin dall'inizio massima affidabilità operativa e di processo, nonché massima efficienza della linea. Con l'obiettivo di ottenere l'optimum dai vostri impianti di produzione e ammortizzare in tempi brevissimi i costi di investimento. Grazie a un basso TCO (Total Cost of Ownership) e a costi energetici contenuti.

Meglio ancora: con MULTIVAC l'elevata disponibilità dell'impianto resta pianificabile a lungo termine. Vi assistiamo in termini di efficienza complessiva dell'impianto OEE (Overall Equipment Effectiveness), offrendovi, con CustomCare After Sales Solutions, contratti di manutenzione (PMA) e garanzie estese, audit di ottimizzazione, approvvigionamento di parti di ricambio e potenziamenti, riparazioni e consegne celeri, nonché misure mirate di retrofitting e, per finire, il portale clienti myMULTIVAC.

I nostri centri di vendita e assistenza, distribuiti in tutto il mondo, sono prontamente sul posto o, via Live Support, semplicemente a portata di clic con smartphone e tablet.





# MULTIVAC PEAQ Promise.

Altrettanto importante del costo totale di proprietà (TCO) e dell'efficacia complessiva delle apparecchiature (OEE) è il numero effettivo di confezioni prodotte.

In altre parole: la produttività. Proprio questo è il senso della nostra **PEAQ Promise: Productivity** (produttività), **Efficiency** (efficienza), **Availability** (disponibilità) e **Quality** (qualità).

Per aiutarvi ad aumentare la vostra produttività, riducendo contemporaneamente al minimo i costi del ciclo di vita, Vi forniamo continuamente tecnologie e servizi innovativi.

Sia che siate un piccolo produttore per il quale la flessibilità e la rapidità dei cambi di produzione sono fondamentali, sia che siate un produttore industriale con volumi elevati che richiede la massima disponibilità e un rischio di guasto prossimo allo zero.



**PEAQ**  
**PROMISE**

Maximize your productivity.

La nostra **PEAQ**  
PEAQ Promise:  
aumenta la  
vostra produttività  
ai massimi livelli.

# Perfettamente in linea con i vostri prodotti e clienti.

**10** Il know-how del settore e l'esperienza decennale fanno di noi il partner di riferimento quando si tratta di trovare soluzioni ottimali per i vostri prodotti. Soluzioni che vi aiutano ad aumentare l'affidabilità della vostra applicazione, a ridurre i tempi di inattività, a diminuire i costi operativi e a ridurre al minimo gli scarti, sia con macchine autonome che con linee automatizzate. Per carne e prodotti a base di carne di tutti i tipi: carne fresca, carne lavorata, prosciutto crudo e cotto, salsiccia cruda, cotta e bollita e prodotti aspic, ecc.

I nostri concetti sono ottimizzati individualmente in base ai requisiti del rispettivo prodotto e del mercato di destinazione. L'obiettivo è sempre quello di proteggere la freschezza e la qualità della vostra offerta e di utilizzare i materiali di confezionamento più sostenibili possibile.

In modo da rimanere competitivi oggi e in futuro, vi offriamo ciò di cui avete bisogno.

- Confezioni per il trasporto
- Confezioni per lo stoccaggio e la stagionatura
- Confezioni di grandi dimensioni per consumatori all'ingrosso, servizi di ristorazione etc.
- Confezioni per il punto vendita (commercianti diretti, aziende agricole)
- Confezioni self-service per il consumatore



Scoprite voi stessi le soluzioni di linea selezionate per le applicazioni tipiche. L'intero spettro di possibilità è aperto: dalla porzionatura e affettatura, al confezionamento, all'etichettatura e al controllo, fino all'incartonamento, alla pallettizzazione e ad altre applicazioni End-of-Line. Ampliato da prodotti di partner del settore della trasformazione: macinazione (ad esempio, tritatura), modellazione (ad esempio, polpette di hamburger), insacco (ad esempio, salsicce) e molto altro ancora.



# Automatizzato, integrato, da un unico fornitore.

## 12 Assicurarsi un vantaggio con le linee MULTIVAC

Per la carne fresca e congelata, le confezioni a peso fisso ottimizzano il controllo delle scorte riducendo significativamente gli sprechi dopo la scadenza della durata minima di conservazione. In linea con questa tendenza, offriamo ai nostri clienti soluzioni completamente automatizzate per massima produttività e igiene.

Grazie al MULTIVAC Line Control (MLC), queste linee ultramoderne riducono il contatto umano e assicurano la massima disponibilità con rapidi cambi di prodotto e formato.

Ciascuna delle nostre linee è realizzata su misura per quanto riguarda l'alimentazione del prodotto, il processo di confezionamento, lo scarico del prodotto, l'etichettatura, il controllo di qualità e la confezione finale e, su richiesta, viene consegnata "chiavi in mano". Vi assistiamo, inoltre, nella realizzazione di sistemi Track & Trace, che vi consentono di tracciare gli alimenti dal produttore alla confezione.

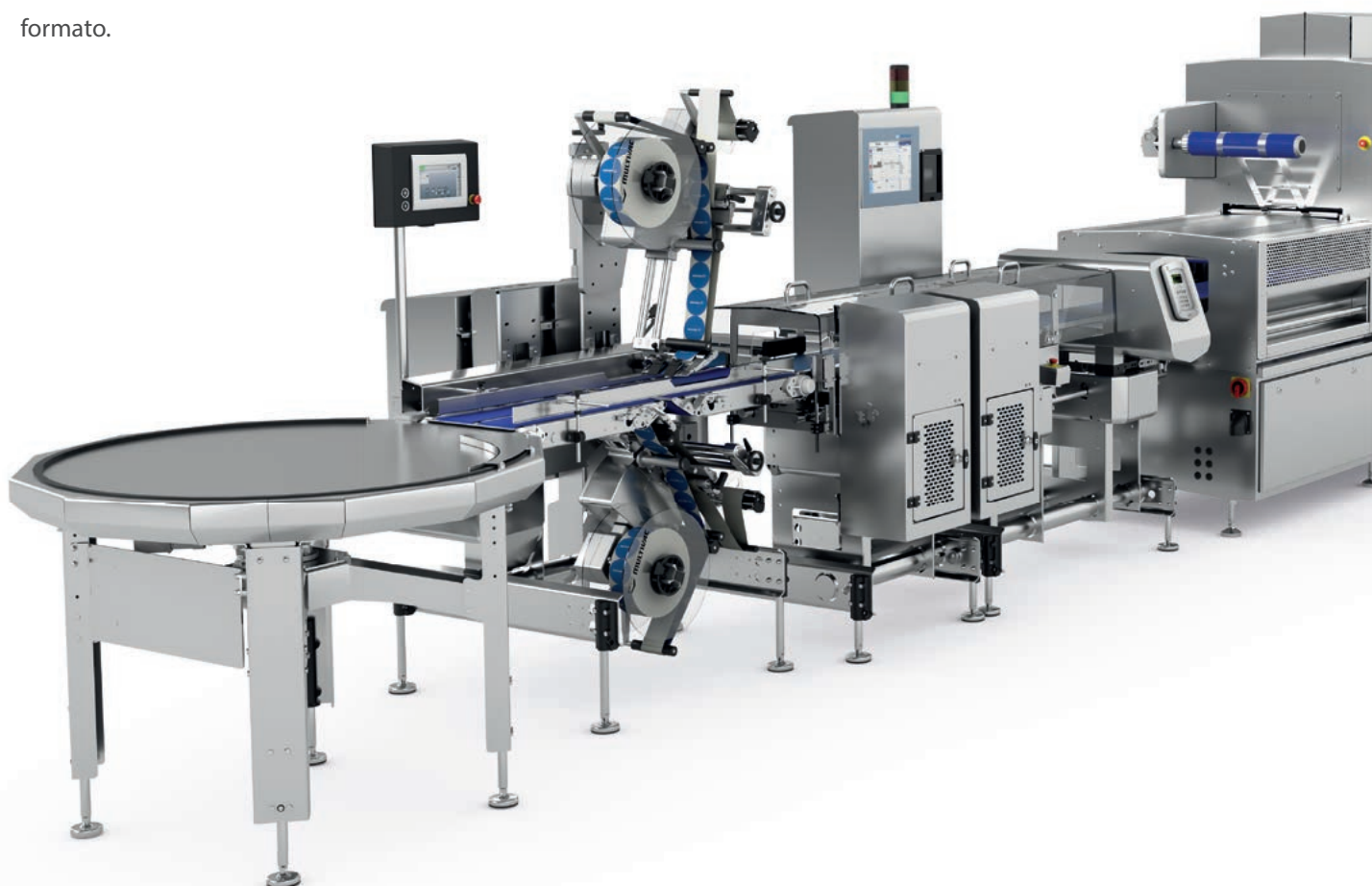

Il nostro portfolio di soluzioni di confezionamento nella gamma di prodotti a base di carne freschi, congelati o lavorati comprende:

- Linee automatizzate e integrate da un unico fornitore
- Termoformatrici
- Termosaldatrici
- Flowpacker
- Sistemi di etichettatura e marcatura
- Sistemi d'ispezione



I vostri processi di lavorazione vi si integrano perfettamente:

- Grazie alle linee automatiche, MULTIVAC è in grado di collegare perfettamente le affettatrici alle termoformatrici e alle termosaldatrici. I nostri innovativi sistemi di affettatura si caratterizzano in particolare per i loro eccezionali risultati di affettatura ottenuti con massimo rendimento, migliore resa e give-away ridotto.
- TVI – è uno specialista leader di macchine porzionatrici di carne e linee di porzionatura complete – fa parte del gruppo MULTIVAC. L'ampia gamma dei suoi prodotti comprende soluzioni corrette per termoregolazione, congelamento, pressatura, porzionatura, automazione, avvolgimento di spiedini per barbecue e per la produzione di shish kebab.
- Nel MULTIVAC Technology Network collaboriamo anche con altri specialisti di soluzioni di lavorazione in modo che possiate sempre accedere al know-how dei fornitori con la migliore esperienza comprovata. Sia che si tratti di insaccare, porzionare, dosare, modellare, coestrudere o attorcigliare salsicce e prodotti a base di carne.

# Carne fresca porzionata Il migliore della categoria in termini di flessibilità e versatilità.

**14** Cercate una soluzione di porzionatura e invaschettamento inline eccezionalmente flessibile e versatile. Con un sistema che combina la massima qualità con la massima resa come nessun altro sul mercato e che allo stesso tempo apre nuove opportunità

per la vostra azienda? La nostra linea di porzionatura altamente flessibile consente di porzionare, alimentare, confezionare ed etichettare con un'efficienza mai vista. Inoltre, può essere facilmente ampliata in qualsiasi momento in una linea di produzione automatica aggiungendo ulteriori funzionalità End-of-Line, ad esempio l'incartamento, la pallettizzazione, ecc.

Etichettatura della parte superiore e della parte inferiore della confezione

5

**Etichettatrice a nastro L310**

Confezionamento MAP

4

**Termosaldatrice  
TX 720**

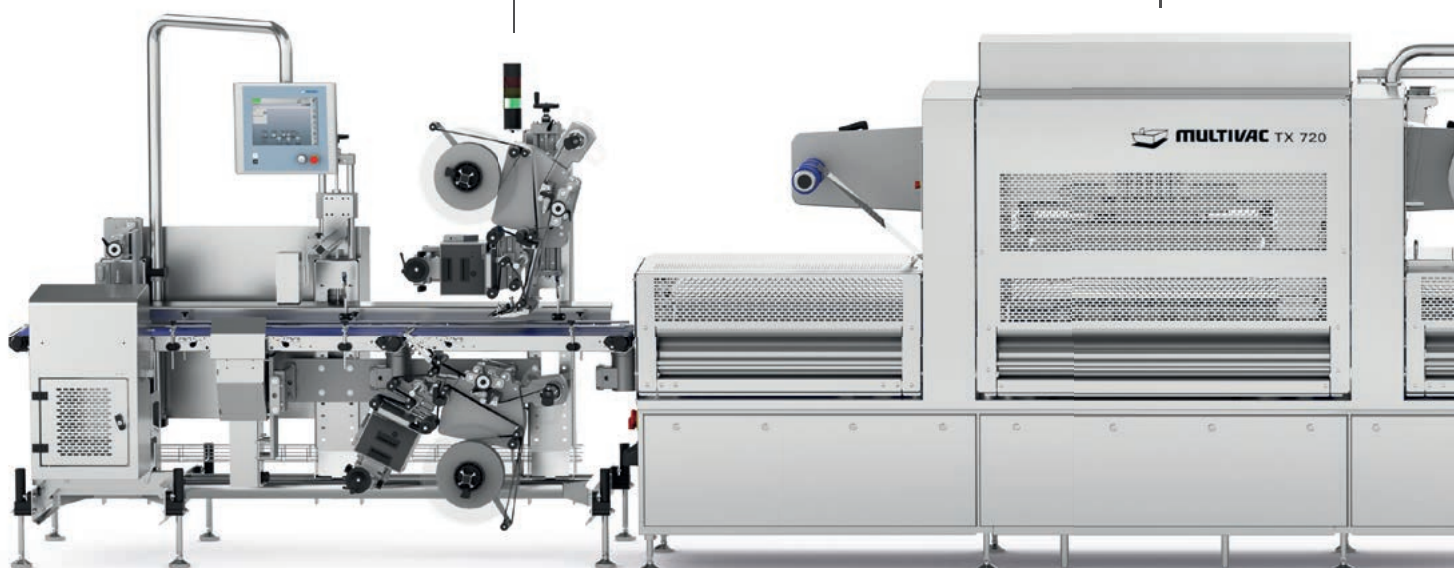



Massimizzate anche voi la  
vostra produzione riducendo  
al minimo la complessità.

3 Stampa dei dati variabili del  
prodotto

**Sistemi di stampa diretta  
su film DP 225**

Porzionatura di  
carne fresca

**Sistema di  
porzionatura  
TVI GMS 520**

2 Disimpilamento e  
carico di vaschette

**Sistema di carico  
TVI AIR 520**

1

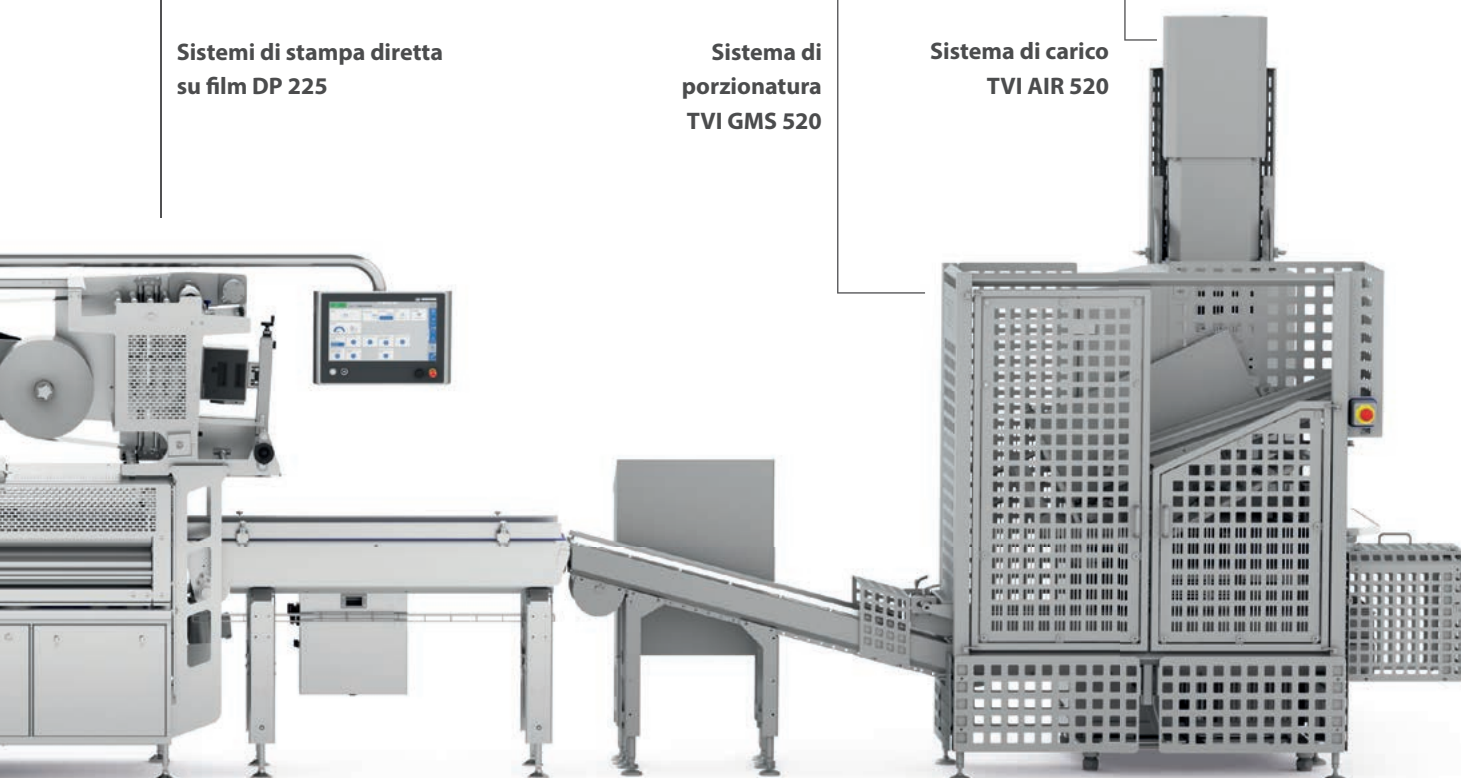

# Prodotti affettati

## Ottimizzate i vostri processi di termoformatura e di taglio.

**16** Approfittate di un partner in grado di snellire e semplificare i vostri processi di termoformatura e taglio, fornendo al contempo un controllo e una responsabilità completi della linea. Vi offriamo la migliore soluzione del settore per convertire le termoformatrici e le affettatrici in modo semplice e rapido.

Il nostro comando della macchina garantisce il maggior numero possibile di confezioni buone, perché la velocità ottimizzata automaticamente porta a una produzione costantemente elevata.

Come soluzione completamente integrata ad alte prestazioni, la linea gestisce in modo estremamente efficiente l'affettatura automatica con interleaving, l'alimentazione, il confezionamento e l'etichettatura. Inoltre, grazie a funzionalità aggiuntive End-of-Line come l'incartonamento, la pallettizzazione, ecc. può essere ampliata in qualsiasi momento fino a diventare una linea di produzione completa.

Etichettatura della parte superiore e della parte inferiore della confezione

**Etichettatrici a nastro trasversale CL 220, CL 230 con stampante TTO**

5

Confezionamento MAP  
**Termoformatrice RX 4.0**

4

**Sistema di carico orizzontale SB 625**

Carico

3

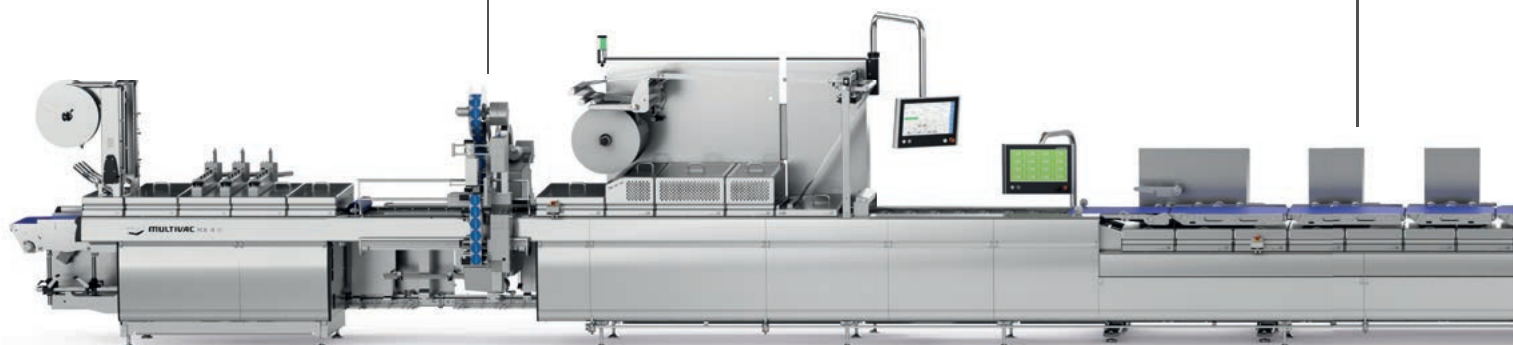





Con un'integrazione di linea lungimirante, si ottengono produttività, disponibilità e qualità di prim'ordine.

Facile separazione delle fette

2

**Sustainable Liquid Interleaver**

Affettatura

1

**Affettatrice S 1600**



# Prodotti formati

## Maggiore produttività – completamente automatica e intelligente.

**18** Per chi vuole ottimizzare e snellire i propri processi ha tutte le carte in regola con la nostra piattaforma di confezionamento e lavorazione altamente flessibile e completa. La nuova soluzione della linea del flowpacking tiene conto di tutti i componenti, dalla progettazione e consultazione del packaging al carico del prodotto, alla singolarizzazione, all'etichettatura, all'ispezione fino al carico dei cartoni.

È adatto a cambi rapidi del prodotto e si distingue per la sua economicità a fronte di una produzione elevata. Inoltre, l'uso di un film molto sottile e l'assenza di residui di film legati al processo contribuiscono alla sostenibilità della soluzione. La vostra centrifuga separa un'ampia

gamma di prodotti con la stessa forma in modo delicato e affidabile. E il suo modulo di movimentazione flessibile crea, come sistema di carico, un'ampia varietà di forme di porzioni precise, con e senza vaschette di trasporto.

La linea ha una struttura semplice e può essere ampliata in qualsiasi momento. Anche i processi a monte per la produzione e la formatura delle polpette possono essere progettati, forniti e integrati da MULTIVAC e dai suoi partner del Technology Network. Anche l'area di fine linea può essere ampliata individualmente con funzionalità quali la pallettizzazione e l'integrazione nella logistica di magazzino.

**1** Singolarizzazione degli hamburger congelati

**Centrifuga MCF 900**

**2** Disimpilamento di vaschette in cartone

**Disimpilatore TVI TDS 300**

Caricamento di vaschette o caricamento diretto del flowpacker

**Modulo di movimentazione H 244**

**3**

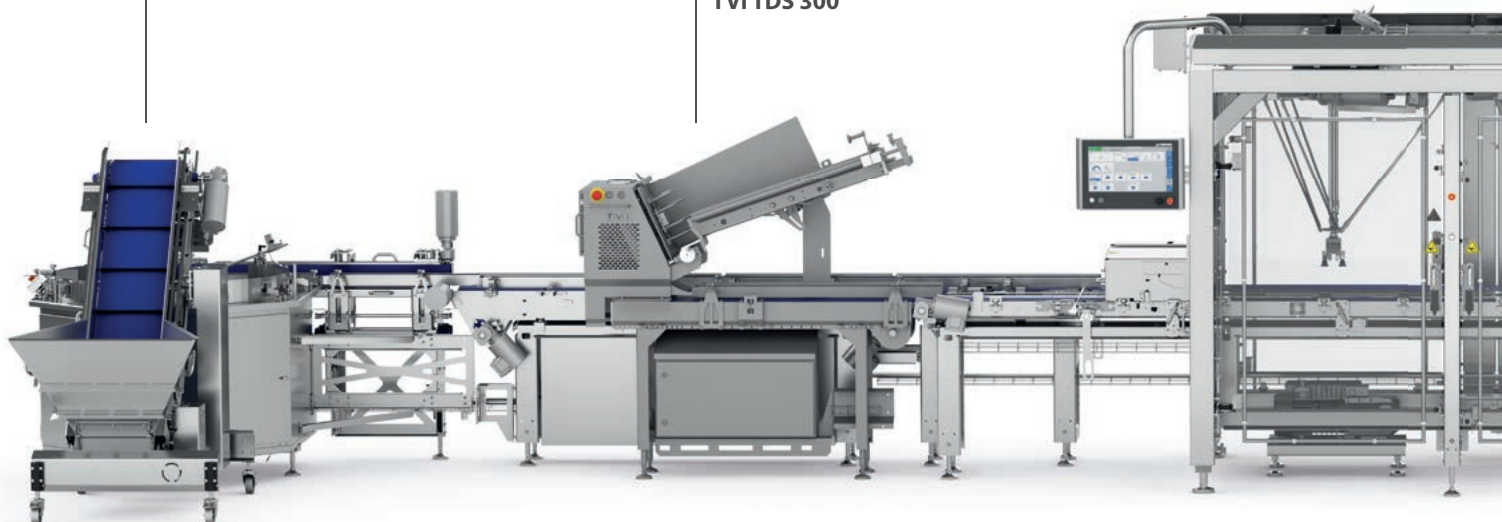



Massimizzate ora la vostra produttività  
con la nostra nuova soluzione di  
linea di flowpacking completamente  
automatizzata e intelligente.

Etichettatura delle  
confezioni

4

**Etichettatrice inline  
IL 161**

Confezionamento in  
sacchetti tubolari

5

**Flowpacker W 500**

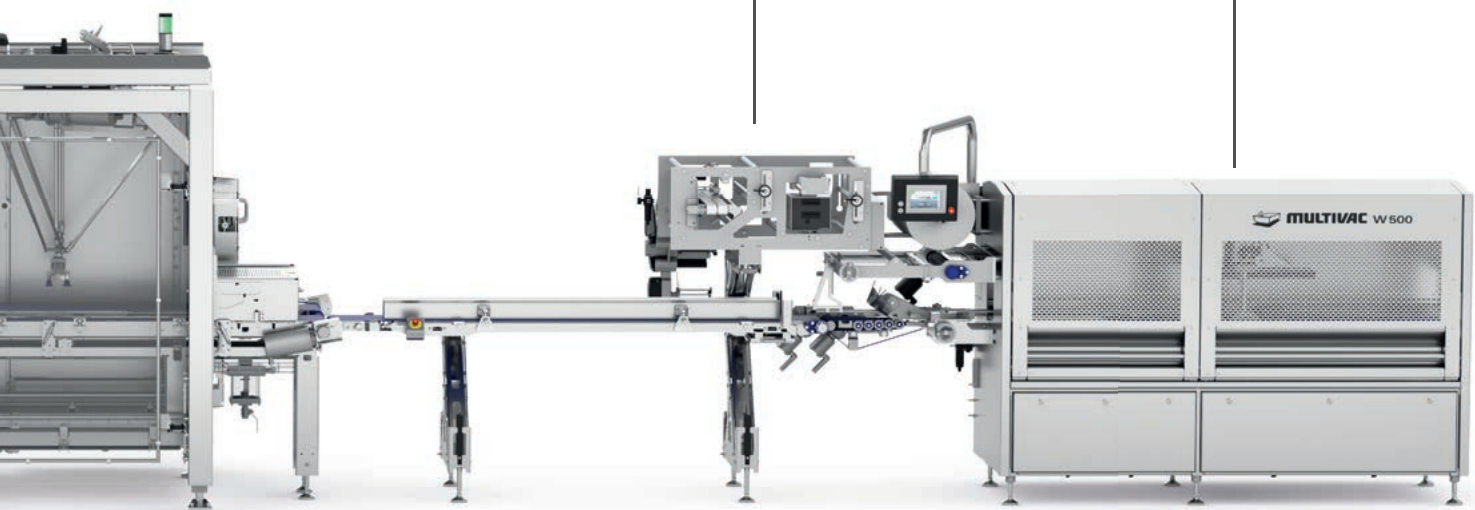

# Pezzi di grandi dimensioni Risparmiare sui costi anche puntando su ergonomia e igiene.

20

Cambiare paga: il nostro sistema di caricamento semi-automatico MPL consente di risparmiare fino al 40% rispetto al caricamento manuale, poiché la macchina a campana a nastro è dotata di un nastro di alimentazione disaccoppiato (split belt) per il caricamento e l'imballaggio simultanei.

La linea di confezionamento è costruita in modo semplice e può essere ampliata in qualsiasi momento. Ad esempio, è possibile espandere in qualsiasi momento tutta la linea di confezionamento termoretraibile con dispositivi di termoretrazione e asciugatura, nonché cartonatrici e pallettizzatori. Anche per i processi a monte, MULTIVAC e i suoi partner del Technology Network possono progettare, fornire e integrare soluzioni collaudate per il taglio, il disossamento e la porzionatura.

Confezionamento  
sottovuoto

2

**B 625**  
**Macchina a campana a nastro**





Ottimizzate i vostri processi e  
aumentate il vostro rendimento  
riducendo i costi.

Caricamento  
semiautomatico  
dei sacchetti

1

**MULTIVAC Pouch Loader  
(MPL)**



# MULTIVAC è sempre con Voi, in qualunque parte del mondo.

22

165

MULTIVAC fornisce  
prodotti e servizi in  
165 paesi.

6.900

Dipendenti.  
Il nostro bene più  
prezioso.

200.000+

Confezionatrici vendute.

80+

Oltre 80 filiali in tutto  
il mondo.

13

Siti di produzione in  
tutto il mondo.

1,4

Miliardi di euro  
di fatturato  
(gruppo nel  
2021).



Il Gruppo MULTIVAC conta in tutto il mondo circa 6.900 collaboratori. Con più di 80 filiali, l'azienda è rappresentata in tutti i continenti. Oltre 1.000 consulenti di vendita e tecnici per l'assistenza tecnica in tutto il mondo offrono il loro supporto per il servizio al Cliente. Il loro know-how e la loro esperienza garantiscono la massima disponibilità operativa di tutte le macchine MULTIVAC installate. In qualsiasi momento e in qualsiasi luogo.





MULTIVAC fa parte dell'iniziativa interaziendale R-Cycle. L'obiettivo è quello di promuovere insieme l'economia circolare per le confezioni in plastica sulla base di standard di tracciamento aperti e applicabili a livello globale.



MULTIVAC sostiene l'iniziativa Blue Competence dell'Associazione dei Costruttori Tedeschi di Macchine e Impianti (VDMA).

109774299 © MULTIVAC 05/2022

Con riserva di modifiche costruttive ai sensi del progresso.

MULTIVAC è un marchio registrato da MULTIVAC Sepp Haggenmüller SE & Co. KG.



[www.multivac.com](http://www.multivac.com)